



KIT WEB 64

v 2009
CTR 50



MANUEL D'INSTALLATION ET D'UTILISAION





AVERTISSEMENT

AVERTISSEMENTS GENERAUX

Cette notice fait partie intégrante de votre produit. Veuillez lire attentivement les avertissements relatifs à la sécurité avant d'entreprendre la pose du système.

Conservez soigneusement cette notice en vue de toute consultation ultérieure.

AVERTISSEMENTS POUR L'INSTALLATION

L'installateur devra éviter de travailler à proximité de charnières ou de toute pièce mécanique mobile risquant d'engendrer une situation de danger. L'installation, le raccordement électrique et les réglages doivent être effectués par du personnel qualifié, conformément aux instructions de ce manuel et en respect des normes en vigueur. Une installation erronée est susceptible de provoquer des dommages aux personnes, aux animaux et aux biens, dont SCS SENTINEL ne peut être tenue pour responsable. Cet appareil est prévu pour fonctionner uniquement sur le réseau électrique 220V. Ne pas installer ce produit dans un milieu explosif, la présence de gaz ou de fumées inflammables représentant un grave danger pour la sécurité. Avant de commencer l'installation, s'assurer que la structure du portail à motoriser présente les qualités de robustesse et de stabilité requises, apporter le cas échéant toutes les modifications de structure concernant la réalisation d'espaces de sécurité autour du portail ainsi que la protection et / ou la séparation de toute zone de cisaillement, d'entraînement, d'écrasement et de danger en général. SCS SENTINEL décline toute responsabilité en cas d'inobservation de ces points. Il est indispensable d'équiper en amont l'installation électrique d'un interrupteur différentiel ayant une sensibilité de 0,03A et d'un interrupteur omnipolaire ayant une ouverture des contacts d'au moins 3mm. SCS SENTINEL décline toute responsabilité dans le cas où des pièces utilisées dans l'installation ne correspondraient pas à celles qui sont expressément prévues par le fabricant. Ne pas laisser les enfants jouer ou rester à proximité de la zone de travail.

AVERTISSEMENTS POUR L'UTILISATION

Ce produit ne peut être utilisé que pour ce à quoi il est expressément prévu, toute autre utilisation est formellement interdite. Ne pas entrer dans le rayon d'action du portail lorsqu'il est mobile, ne pas essayer de bloquer le mouvement du portail, ne pas laisser les enfants jouer avec les dispositifs de commande afin d'éviter que l'automatisme ne puisse être actionné involontairement. En sortie d'usine, nos systèmes sont réglés pour un mode de fonctionnement SEMI-AUTOMATIQUE, c'est-à-dire que le portail restera en position ouverte tant qu'un ordre de fermeture ne lui sera pas donné. La norme EN 12453 impose que l'installation comporte OBLIGATOIREMENT des dispositifs de contrôle et de surveillance (photo-cellules) pour les manœuvres effectuées en mode AUTOMATIQUE, ou effectuées HORS DE LA VUE de l'utilisateur. SCS SENTINEL décline toute responsabilité en cas de non respect de ces indications.

AVERTISSEMENTS POUR L'ENTRETIEN ET LA REPARATION

Avant d'effectuer toute opération d'entretien, de nettoyage ou de réparation quelle qu'elle soit, déconnectez l'automatisme du réseau d'alimentation électrique. Toute modification ou adjonction à une installation existante devra être apportée selon les indications fournies par nos services et en utilisant exclusivement les pièces d'origines. Tout apport de pièces non issues de SCS SENTINEL fera immédiatement disparaître la garantie sur l'ensemble du système.

Besoin d'assistance ?

Placez-vous devant votre installation et contactez-nous
de 9H à 12H00 et de 14H à 18H
Du Lundi au Samedi au 0892 350 490 (0,34 € TTC la minute)



SOMMAIRE

1. PREAMBULE

CONTENU DU KIT / Caractéristiques techniques	p. 4
CONTROLES PRELIMINAIRES A EFFECTUER SUR VOTRE PORTAIL.....	p. 5
VUE GENERALE D'INSTALLATION / Outillage nécessaire.....	p. 6

2. PARTIE MECANIQUE

DEVERROUILLAGE MANUEL	p. 7
BATTERIE DE SECOURS.....	p. 7
COTES D'ENCOMBREMENT	p. 8, 9
POSITIONNEMENT DES BRAS SUR LES PILIERS	p. 10, 11
POSITIONNEMENT DES BRAS SUR LE PORTAIL	p. 11
REGLAGE DES BUTEES DE FIN DE COURSE MOTEUR / Butée de fermeture / butée d'ouverture	p. 12

3. PARTIE ELECTRIQUE

VUE D'ENSEMBLE DES BRANCHEMENTS ELECTRIQUES.....	p. 13
POSITIONNER SON ARMOIRE ELECTRIQUE.....	p. 14
EFFECTUER LES BRANCHEMENTS DU KIT WEB 64	p. 15, 16
BRANCHEMENT DES PHOTOCCELLULES.....	p. 16
L'APPRENTISSAGE DE LA COURSE DU PORTAIL.....	p. 16
RRECONNAISSANCE DES TELECOMMANDES / Ouverture 2 battants / Ouverture passage piéton	p. 17
PROGRAMMATION DE LA MOTORISATION / Les Dip-swths / Les Jumpers	p. 18
REGLAGE DU TEMPS DE PAUSE	p. 19
EXPLICATION DES MODES DE FONCTIONNEMENT.....	p. 19

3. GARANTIE

CONDITIONS DE GARANTIE	p. 20
------------------------------	-------

Besoin d'assistance ?

Placez-vous devant votre installation et contactez-nous
de 9H à 12H00 et de 14H à 18H
Du Lundi au Samedi au 0892 350 490 (0,34 € TTC la minute)



CONTENU DU KIT



1	2 opérateurs à vis sans fin 24 volts avec pièces de fixation pilier et vantaux
2	1 boîtier électronique comprenant 1 platine électronique, un transformateur et la visserie de fermeture
3	1 feu clignotant
4	2 télécommandes 4 canaux rolling code

CARACTERISTIQUES TECHNIQUES

LARGEUR MAXIMALE PAR BATTANT	2M.
POIDS MAXIMUM DU BATTANT	200KG
ALIMENTATION MOTEURS	24 VOLTS CC
PUISSANCE DES MOTEURS	70 WATTS
TEMPS MOYEN D'OUVERTURE POUR 90°	Environ 20 SECONDES selon montage
FREQUENCE DE CYCLES MAXI	50 par jour
OUVERTURE MAXIMUM	110°
FORCE MAXIMALE DE POUSSEE	1500N
TEMPERATURE DE FONCTIONNEMENT	- 10°C à + 55°C
POIDS D'UN MOTEUR	5 KG

Besoin d'assistance ?

Placez-vous devant votre installation et contactez-nous
de 9H à 12H00 et de 14H à 18H
Du Lundi au Samedi au 0892 350 490 (0,34 € TTC la minute)



INTRODUCTION

Vous venez de faire l'acquisition d'un kit de motorisation **KIT WEB 64**. Cet automatisme vous accompagnera durant de nombreuses années si vous suivez attentivement les instructions contenues dans ce manuel. Pour réussir votre installation, il est indispensable de lire intégralement cette notice avant de commencer la pose, notre garantie ne s'appliquera que pour des installations effectuées selon le respect de nos critères.

Le kit de motorisation **KIT WEB 64** a été conçu pour vous permettre de réaliser aisément l'automatisation de tout type de portail à battant(s), sans qu'il vous soit nécessaire d'envisager des travaux lourds et fastidieux. Les moteurs fournis dans ce kit sont équipés chacun d'une butée mécanique de fin de course, aussi bien pour la position d'ouverture maximum que pour la position de fermeture. Sa pose en est de ce fait grandement facilitée. Grâce à cette technique, la structure de votre portail ne subira aucun effort, étant donné qu'il ne se trouvera pas « coincé » d'un côté par une butée et de l'autre par la pression permanente exercée par les moteurs. Tout phénomène de torsion est ainsi évité, votre portail ne pourra pas se vriller ni pencher vers l'extérieur. **Si votre installation comporte déjà des butées de fins de course, laissez les en place.**

Nous vous informons qu'un automatisme de portail est une solution d'agrément et de confort de vie, et qu'en aucune manière le rôle d'un automatisme est de solutionner ou de pallier à des problèmes d'installation de portail. Voir à cet effet le chapitre ci-dessous « Contrôles préliminaires à effectuer sur votre portail ».

Les moteurs **KIT WEB 64** sont du type « irréversibles » et sont autobloquants. C'est-à-dire, lorsque le portail est fermé, la tenue en fermeture des battants se fait par les moteurs eux-mêmes qui demeurent immobiles, les bras articulés de ce kit sont en outre équipés d'un dispositif « anti-effraction ». Prenez en compte le fait que malgré la présence de ces dispositifs, cela ne saurait garantir une résistance suffisante à une tentative d'effraction « sérieuse » ou à des chocs subis par le portail.

CONTROLES PRELIMINAIRES A EFFECTUER SUR VOTRE PORTAIL

Avant de démarrer les travaux, nous vous invitons à lire attentivement cette notice et à vérifier les points suivants :

Vérifiez que les 2 battants du portail s'ouvrent et se ferment librement sans frottement au sol et sans point dur, graissez les gonds et veillez régulièrement à leur bon état et à leur lubrification.

Si vous constatez que votre portail frotte sur le sol, que ce soit lorsqu'il parvient en position fermée sur son sabot d'arrêt central, ou lors de son mouvement, **vous devez en premier lieu en éliminer la (ou les) cause(s)** ; la motorisation ne pourra se faire qu'une fois ces frottements totalement éliminés.

La fluidité du mouvement est un critère primordial à respecter, faute de quoi la sécurité électronique se déclenchera et empêchera un fonctionnement normal.

Il est impossible de poser cet automatisme sur un portail dont l'ouverture ne s'effectue pas sur un plan horizontal.

Cet automatisme est contrôlé en permanence par une centrale électronique régulant la force des moteurs, ainsi :

- **EN CAS DE VENT, et tout particulièrement en présence d'un portail plein,**

ou

- **Si le poids et les dimensions de votre portail sont proches des capacités maximales du système,**

La sécurité électronique pourra se déclencher intempestivement, entraînant soit l'arrêt du mouvement du portail, soit une inversion du sens. IL NE S'AGIT PAS D'UNE PANNE ; plusieurs appuis sur la télécommande permettront au système de revenir en position de fonctionnement normal.

Recherchez et éliminez les causes ayant entraîné ce déclenchement.

Éliminez obligatoirement les éventuels sabots à bascule existant sur vos butées latérales, en aucun cas les battants ne doivent être maintenus en position ouverte par un dispositif mécanique existant.

Retirez la serrure et la gâche de votre portail. Veillez à ce que son poids et ses dimensions n'excèdent pas les valeurs indiquées sur notre emballage et sur cette notice.

Note : Lorsque l'on indique le côté gauche ou le côté droit du portail, cela s'entend vu de l'intérieur de la propriété.

Besoin d'assistance ?

Placez-vous devant votre installation et contactez-nous
de 9H à 12H00 et de 14H à 18H
Du Lundi au Samedi au 0892 350 490 (0,34 € TTC la minute)



VUE GENERALE DE L'INSTALLATION

VUE EXTERIEURE

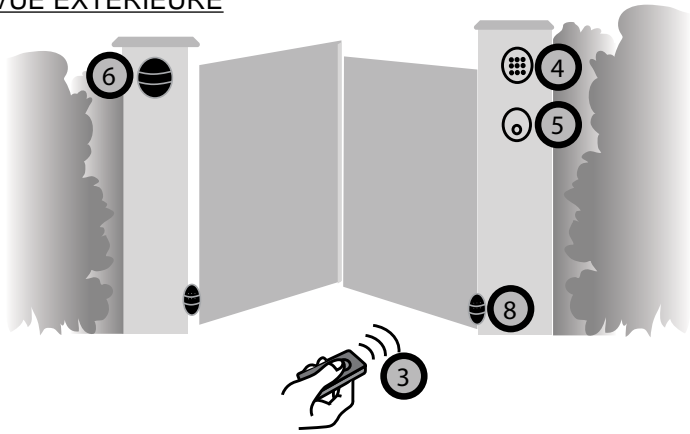

VUE INTERIEURE

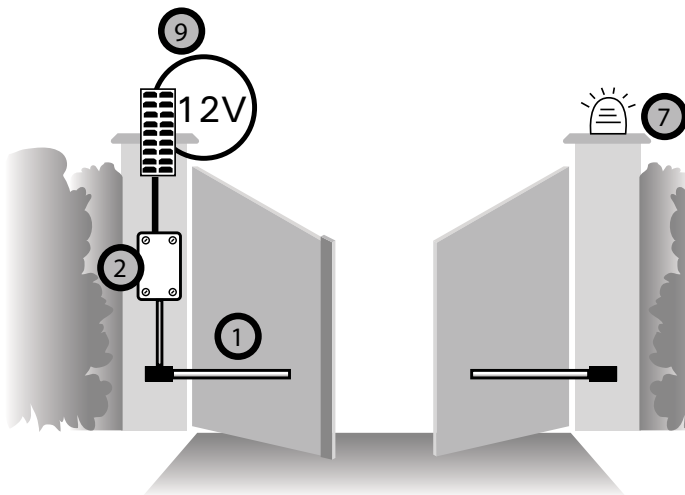

1	Moteur KIT WEB 64
2	Coffret électrique

ACCESSOIRES ADDITIONNELS EN OPTION

Gérer les entrées et les sorties des personnes



Gérer et piloter les périphériques de sécurité

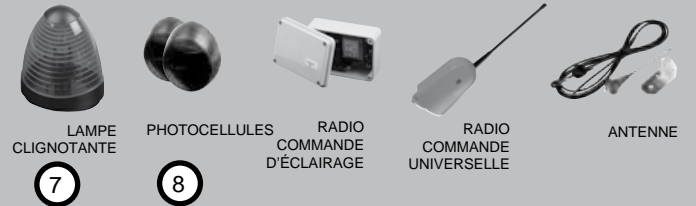

Gérer l'alimentation de l'automatismes et des périphériques

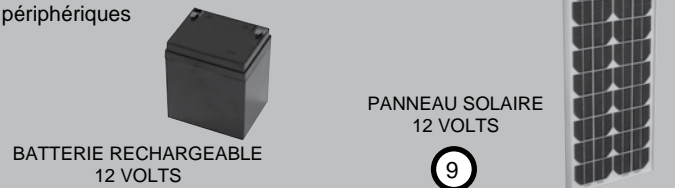

OUTILLAGE NÉCESSAIRE

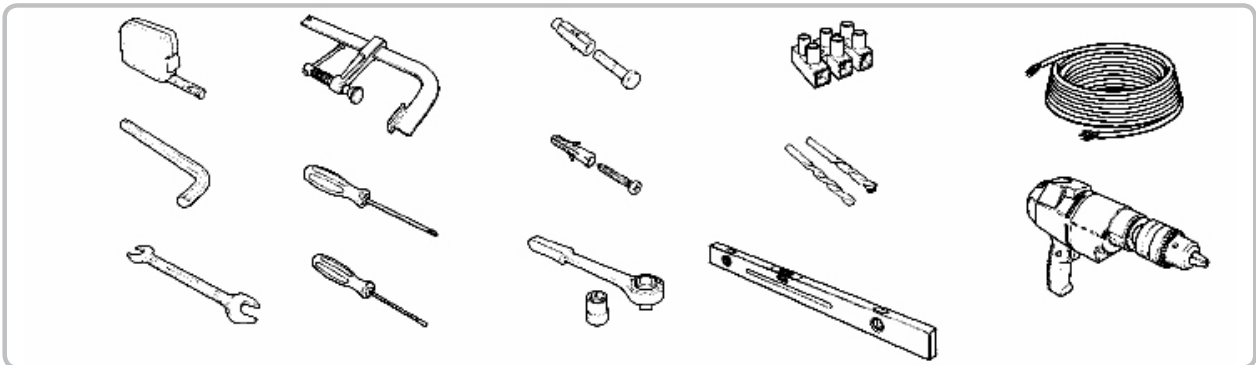

Besoin d'assistance ?

Placez-vous devant votre installation et contactez-nous
de 9H à 12H00 et de 14H à 18H
Du Lundi au Samedi au 0892 350 490 (0,34 € TTC la minute)



DEVEROUILLAGE MANUEL

2

En cas de coupure de courant, vous pouvez déverrouiller manuellement les moteurs :

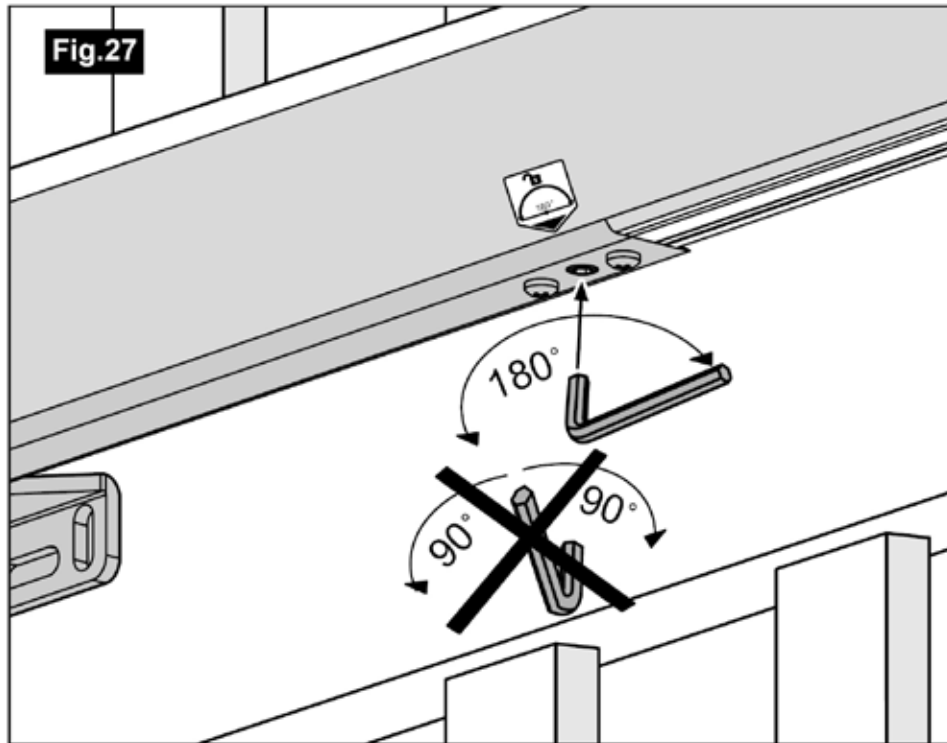

Placez-vous du côté intérieur du portail. Introduire la clé six pans servant au déverrouillage, puis la tourner de 180° (fig. 27).

Vous pouvez désormais ouvrir le portail à la main.

Pour verrouiller de nouveau le moteur, introduire la clé six pans servant au déverrouillage, puis la tourner de 180° (fig. 27).

BATTERIE DE SECOURS

2

En cas de coupure de courant, seule une personne se trouvant à l'intérieur de la propriété pourra aisément débloquer le système de déverrouillage manuel.

Il est donc recommandé d'installer un kit de batteries de secours, si le portail est le seul point d'accès à votre propriété.

Besoin d'assistance ?

Placez-vous devant votre installation et contactez-nous
de 9H à 12H00 et de 14H à 18H
Du Lundi au Samedi au 0892 350 490 (0,34 € TTC la minute)



COTES D'ENCOMBREMENT

2

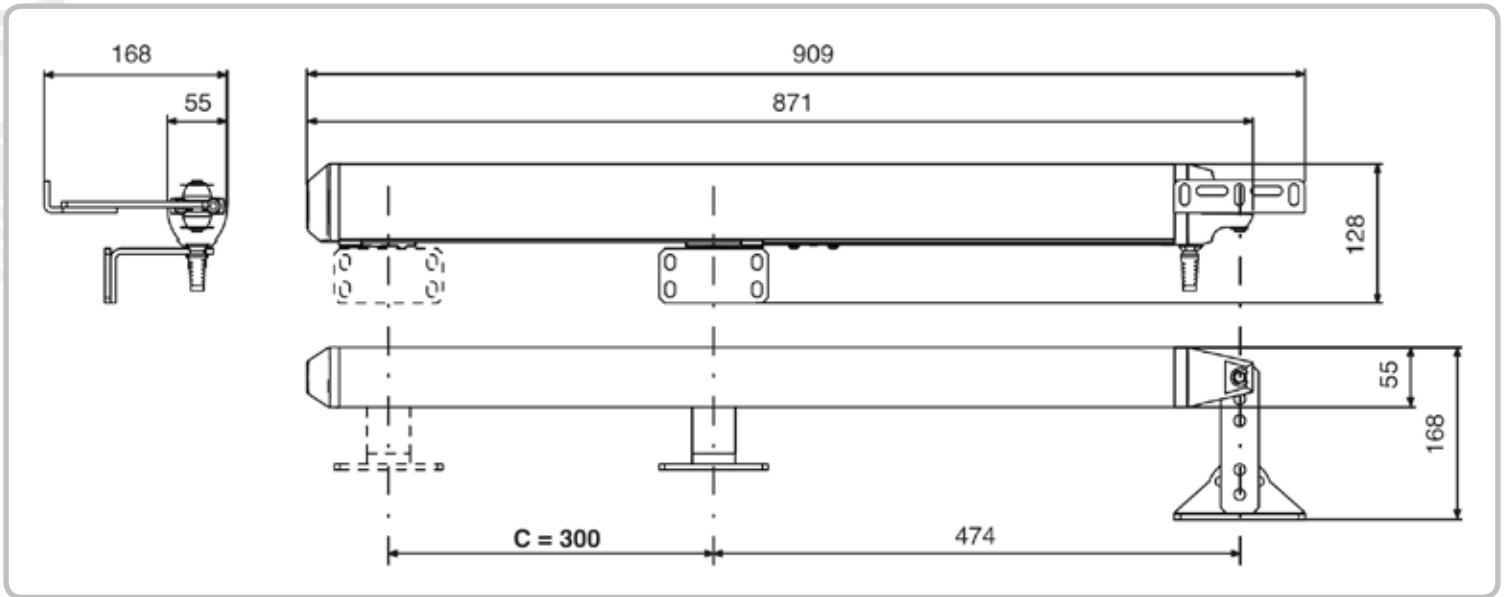

Bien vérifier l'aplomb du portail : les moteurs doivent travailler sur un plan parfaitement horizontal durant toute la course d'ouverture :

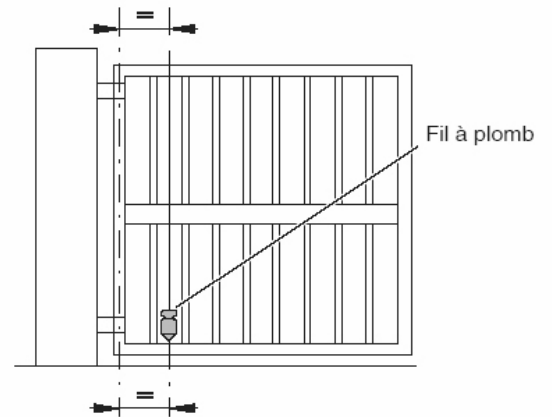

Respectez une hauteur minimale de 30 cm par rapport au sol.

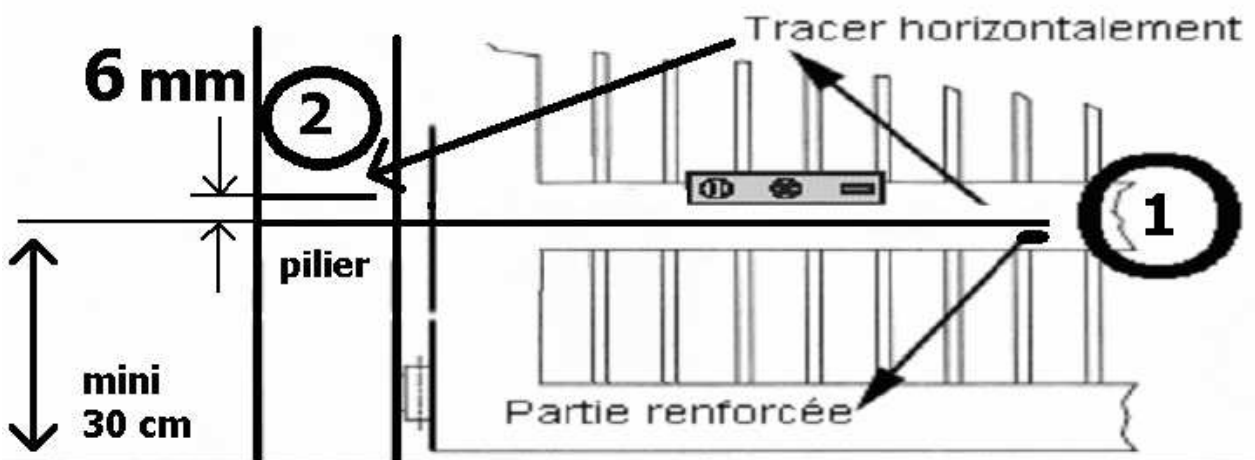

Besoin d'assistance ?

Placez-vous devant votre installation et contactez-nous
de 9H à 12H00 et de 14H à 18H
Du Lundi au Samedi au 0892 350 490 (0,34 € TTC la minute)

COTES D'ENCOMBREMENT

IMPORTANT: Chevilles plastiques INTERDITES, risque d'endommagement des moteurs !!!

Fig. 8

A et B sont les cotes de montage de la fixation arrière. Les cotes A et B doivent être le plus possible identiques entre elles pour obtenir des vitesses périphériques uniformes.

La valeur minimum de A est de 70 mm; la valeur minimum de B est de 90 mm.

L : longueur de la fixation (consulter le par. 3.5).

Y : cote du bord du pilier à l'axe de la charnière du portail

E : cote du point d'appui de la fixation avant à l'axe de la charnière du portail.

IMPORTANT: la cote B doit toujours être supérieure à E pour que le verrouillage tienne bien en position de fermeture.

$B > E$

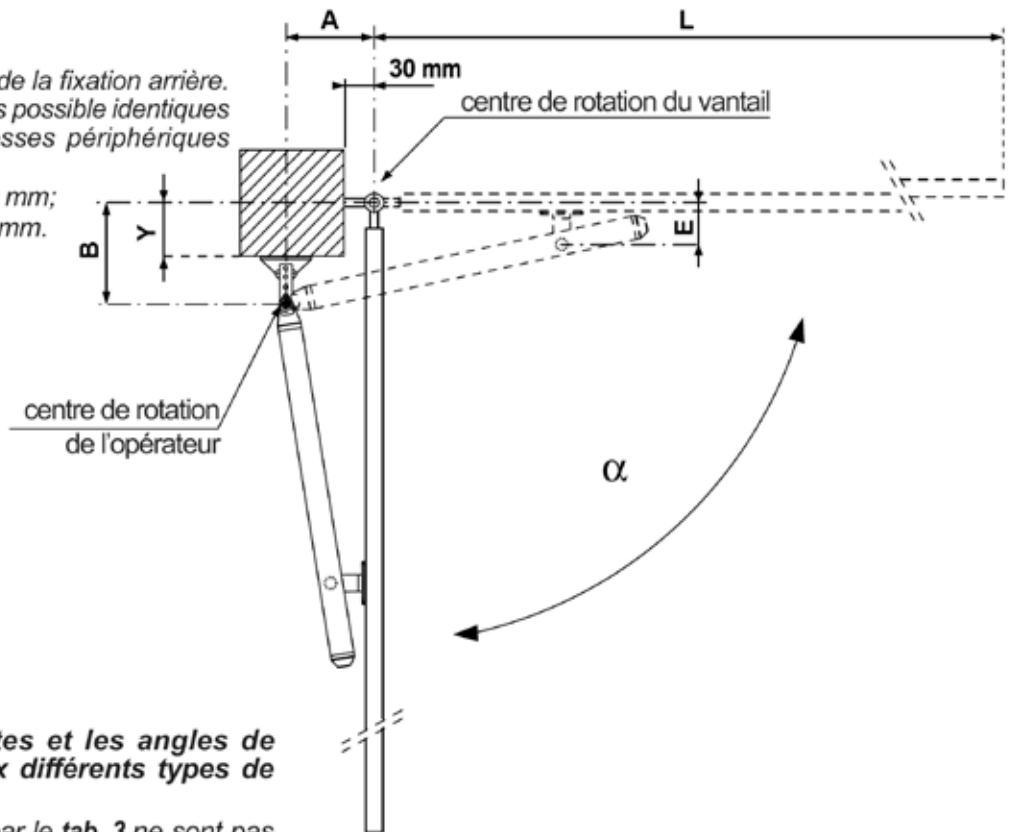

! Attention

Toujours VÉRIFIER les cotes et les angles de montage correspondant aux différents types de portail, pilier et charnières.

Les données recommandées par le tab. 3 ne sont pas contraignantes; elles sont fournies à titre indicatif pour une valeur E égale à 70 mm.

REMARQUE : la somme de A+B correspond à la course utile (C) nécessaire à l'ouverture du vantail à 90°.

Pour dépasser les 90° d'ouverture, il faut - après avoir identifié les cotes A et B optimales pour le montage - diminuer la cote B, juste ce qu'il faut, pour obtenir l'angle d'ouverture souhaité; faire attention à la cote Y pour éviter toute interférence entre l'opérateur et l'arête du pilier.

Tab.3

B (mm)	A (mm)							
	70		100		130		150	
	α	Y max (mm)	α	Y max (mm)	α	Y max (mm)	α	Y max (mm)
90	100°	10	110°	10	120°	10	115°	10
120	95°	30	105°	30	110°	30	100°	30
150	95°	70	90°	70	90°	70		
170	90°	100	90°	100				
200	90°	120						

← Cotes recommandées

← Cotes recommandées

IMPORTANT Si la distance entre l'arête du pilier et le centre de rotation du vantail dépasse la cote Y maxi indiquée par le tableau ou bien si le vantail est fixé à une paroi continue, il faut pratiquer un logement pour l'opérateur (voir par.4.6).

Procédez de même pour le second pilier

Besoin d'assistance ?

Placez-vous devant votre installation et contactez-nous de 9H à 12H00 et de 14H à 18H
Du Lundi au Samedi au 0892 350 490 (0,34 € TTC la minute)



POSITIONNEMENT DES BRAS SUR LE PILIER

Choisir le meilleur emplacement sur le vantail pour positionner en hauteur la fixation avant du moteur. Se placer, autant que possible, à mi-hauteur du vantail. Généralement, le point idéal est toujours la zone du vantail le plus solide et la moins exposé à la flexion.

Remarque: éviter toute installation à proximité du sol pour faciliter l'utilisation du système de déverrouillage manuel.

Ne pas commencer à percer les piliers ou le portail avant d'avoir imaginé précisément le positionnement des éléments en respectant les côtes de pose décrites page 9

Après assemblage, la plaque de fixation doit être fixer à la paroi de la maçonnerie à l'aide de vis M8 et de chevilles expansibles de 15 mm de diamètre, en acier ou en fonte.

Remarque: La fixation par vis et les trous oblongs pratiqués sur la plaque permettent de régler de façon précise la position de celle-ci avant tout serrage définitif.

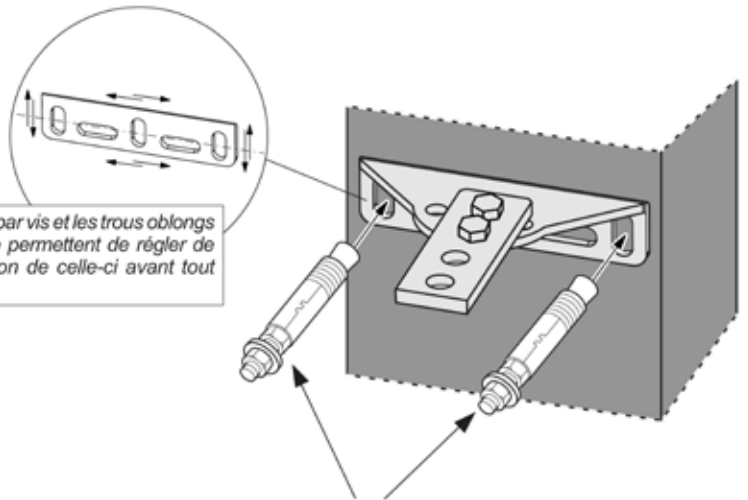

n. 2 vis M8 + n. 2 chevilles Ø15 mm (NON comprises)

NOTE: Les fixations des moteurs KIT WEB 64 peuvent être utilisées en de multiples positions : L'attache côté pilier autorise trois possibilités de montage :

Fig.10
n'utilisez pas ce trou

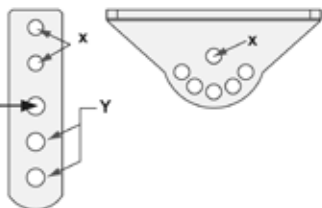

important - pour obtenir la longueur de la fixation (L) la plus adaptée, déterminer la position d'assemblage des deux plaques (utiliser toujours le trou X plus l'un des 5 trous disposés en arc de cercle), puis choisir le trou servant à fixer l'opérateur parmi les 2 trous dédiés Y.

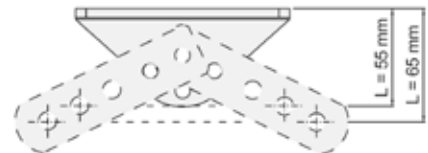
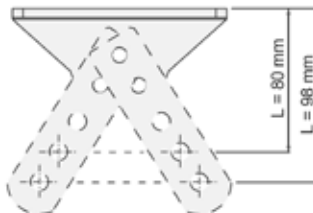
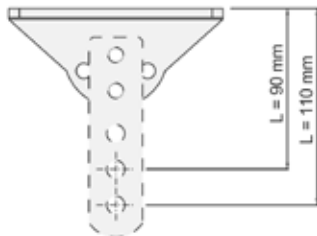

Bloquer l'opérateur sur la fixation à l'aide de l'axe vertical (fig. 13 réf A) qui doit être abondamment graissé . Bloquer l'axe en appliquant les deux bagues élastiques correspondants

Attention: Manipuler l'opérateur avec soin lorsqu'il faut le monter ou le démonter des logements correspondants, afin d'éviter tout accident ou détérioration du matériel.

Besoin d'assistance ?

Placez-vous devant votre installation et contactez-nous
de 9H à 12H00 et de 14H à 18H
Du Lundi au Samedi au 0892 350 490 (0,34 € TTC la minute)

POSITIONNEMENT DES BRAS SUR LE PILIER

Fig.13

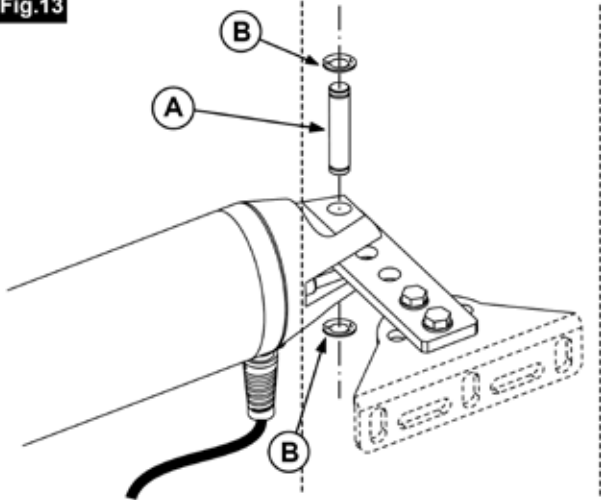
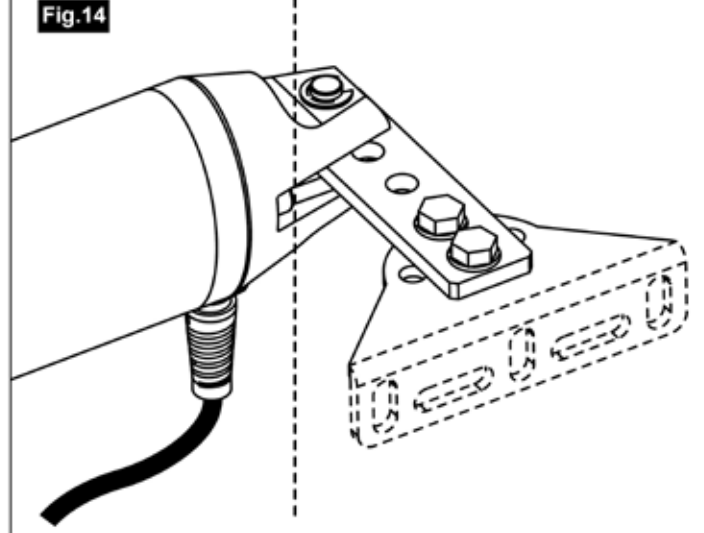

Fig.14



3.5 RÉALISATION DE LA FIXATION ARRIÈRE

- Identifier la cote **B** de fixation de l'opérateur la plus adaptée pour le montage (Fig.8 et Tab. 3).
- Sur la base de la valeur **B**, calculer la longueur (**L**) de la fixation arrière: $L = B - Y$. Assembler les 2 plaques constituant la fixation de façon à réaliser la longueur en question (voir exemple Fig.9).

La Fig.10 représente les assemblages possibles de la fixation ainsi que la longueur correspondant à chacun d'eux.

- Fixer les plaques à l'aide des paires de vis et d'écrous fournies.
- Puis, à l'aide d'une scie à métal, couper la plaque de fixation de l'opérateur juste après le trou utilisé.

Fig.9

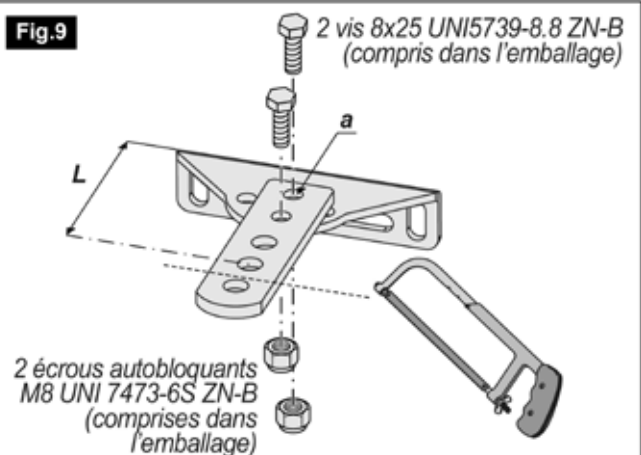

POSITIONNEMENT DES BRAS SUR LE PORTAIL

- Mettre le portail en position fermée. Déverrouiller l'opérateur en tournant la clé de déverrouillage de 180° (page 7)
- Introduire le goujon inférieur de l'opérateur (Fig.15-réf A) (préalablement enduit de graisse) dans le trou de la fixation pilier qui devra être fixée au portail. Bloquer les pièces au moyen de l'écrou (Fig. 15-reb B)

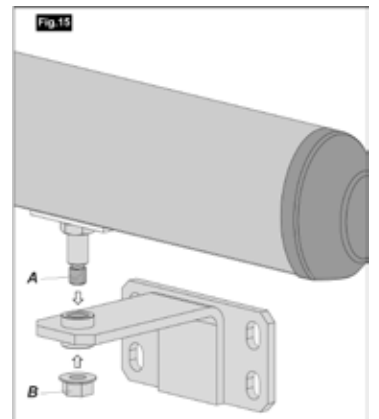

Besoin d'assistance ?

Placez-vous devant votre installation et contactez-nous
de 9H à 12H00 et de 14H à 18H
Du Lundi au Samedi au 0892 350 490 (0,34 € TTC la minute)



REGLAGES DES BUTEES DE FIN DE COURSE MOTEUR

2

Les moteurs KIT WEB 64 sont équipés de butées intégrées pour chaque fin de course. Il convient de les régler correctement lors de l'installation pour que le portail puisse s'ouvrir et se fermer complètement et sans contraintes mécaniques. Ce réglage s'effectue par le dessous du moteur lorsqu'il est en position sur le vantail. Le montage des arrêts est obligatoire.

Assembler les trois éléments de chaque arrêt mécanique en suivant les instructions de la fig. 17

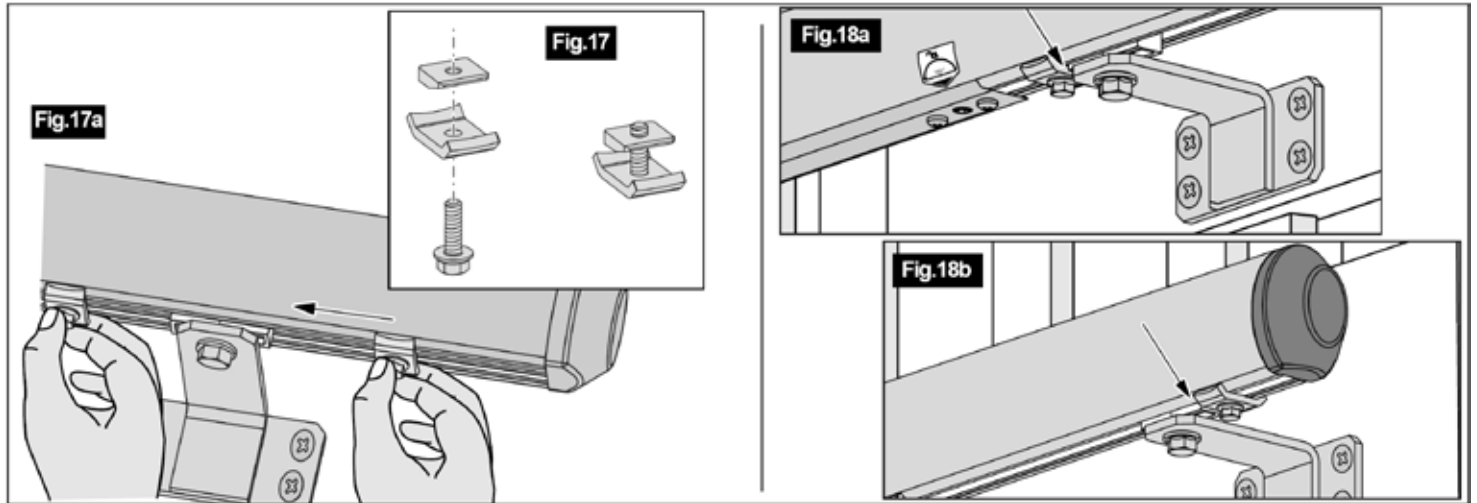

BUTEE DE FERMETURE

- Déverrouillez le moteur (voir page 7) et placez le battant en position de fermeture.
- Introduire les deux arrêts mécaniques dans le guide inférieur de l'opérateur des deux cotés de la fixation (fig. 17a)
- Le battant est donc maintenant dans sa position de fermeture. Ramenez la butée en position d'appui contre le chariot mobile, serrez la vis accessible avec la clé sans modifier la position de la butée.

BUTEE D'OUVERTURE

- Déverrouillez le moteur (voir page 7) et placez le battant en position d'ouverture.
- Introduire les deux arrêts mécaniques dans le guide inférieur de l'opérateur des deux cotés de la fixation (fig. 17a)
- Le battant est donc maintenant dans sa position de fermeture. Ramenez la butée en position d'appui contre le chariot mobile, serrez la vis accessible avec la clé sans modifier la position de la butée.

Besoin d'assistance ?

Placez-vous devant votre installation et contactez-nous
de 9H à 12H00 et de 14H à 18H
Du Lundi au Samedi au 0892 350 490 (0,34 € TTC la minute)

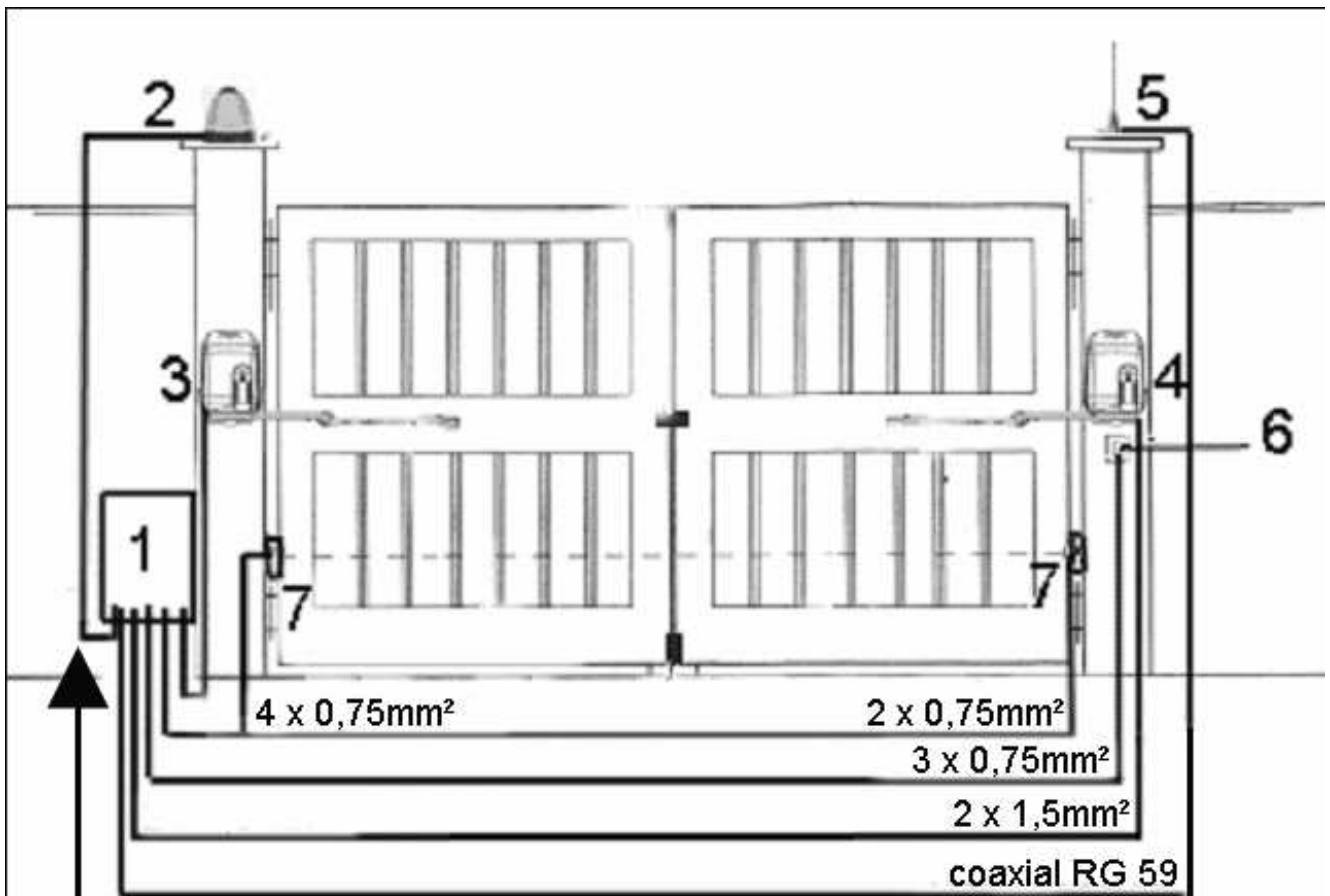
VUE D'ENSEMBLE DES BRANCHEMENTS ELECTRIQUES

2 x 1mm²

LEGENDE :

- 1: Coffret électrique, alimentation 2 x 1,5mm²
- 2: Feu clignotant, alimentation 2 x 1mm²
- 3 et 4 : Moteurs 24V, alimentation 2 x 1,5mm²
- 5: Antenne déportée (option) câble coaxial RG59
- 6: Sélecteur à clé 2 fonctions (option), câbles 3 x 0,75mm²
- 7: Photocellules de sécurité (option), câbles 2 x 0,75 et 4 x 0,75mm²

Note importante:

L'alimentation électrique provenant du réseau secteur 220V doit impérativement être protégée par un disjoncteur différentiel ayant une sensibilité minimale de 30mA.

Besoin d'assistance ?

Placez-vous devant votre installation et contactez-nous
de 9H à 12H00 et de 14H à 18H
Du Lundi au Samedi au 0892 350 490 (0,34 € TTC la minute)

1	Ouvrez le coffret électronique avec l'aide d'un tournevis cruciforme. Ôter le transformateur	
2	Ôter délicatement la platine électronique. Conservez la dans un endroit sec et abrité.	
3	Positionner le coffret sur votre pilier à proximité de votre installation.	
4	Fixer le coffret à l'aide de vis et de chevilles adaptées à votre support (non fournies)	
5	Faire les trous pour les passages de câbles. Ils doivent impérativement se trouver sur la partie la plus proche du sol.	
6	Faire passer les câbles par ces trous et faire une étanchéité avec du joint silicone ou utiliser des presses étoupes	

ATTENTION:

Ne pas enlever le joint du boîtier car il assure son étanchéité.
 Bien faire venir tous les fils du bas du boîtier électronique.
 En aucun cas, 1 fil ne doit venir du haut ou du côté de cette boîte.

Besoin d'assistance ?

Placez-vous devant votre installation et contactez-nous
 de 9H à 12H00 et de 14H à 18H
 Du Lundi au Samedi au 0892 350 490 (0,34 € TTC la minute)

EFFECTUER LES BRANCHEMENTS DU KIT WEB 64

Effectuez les branchements comme indiqué ci-dessous puis raccordez l'automatisme au secteur 230V.

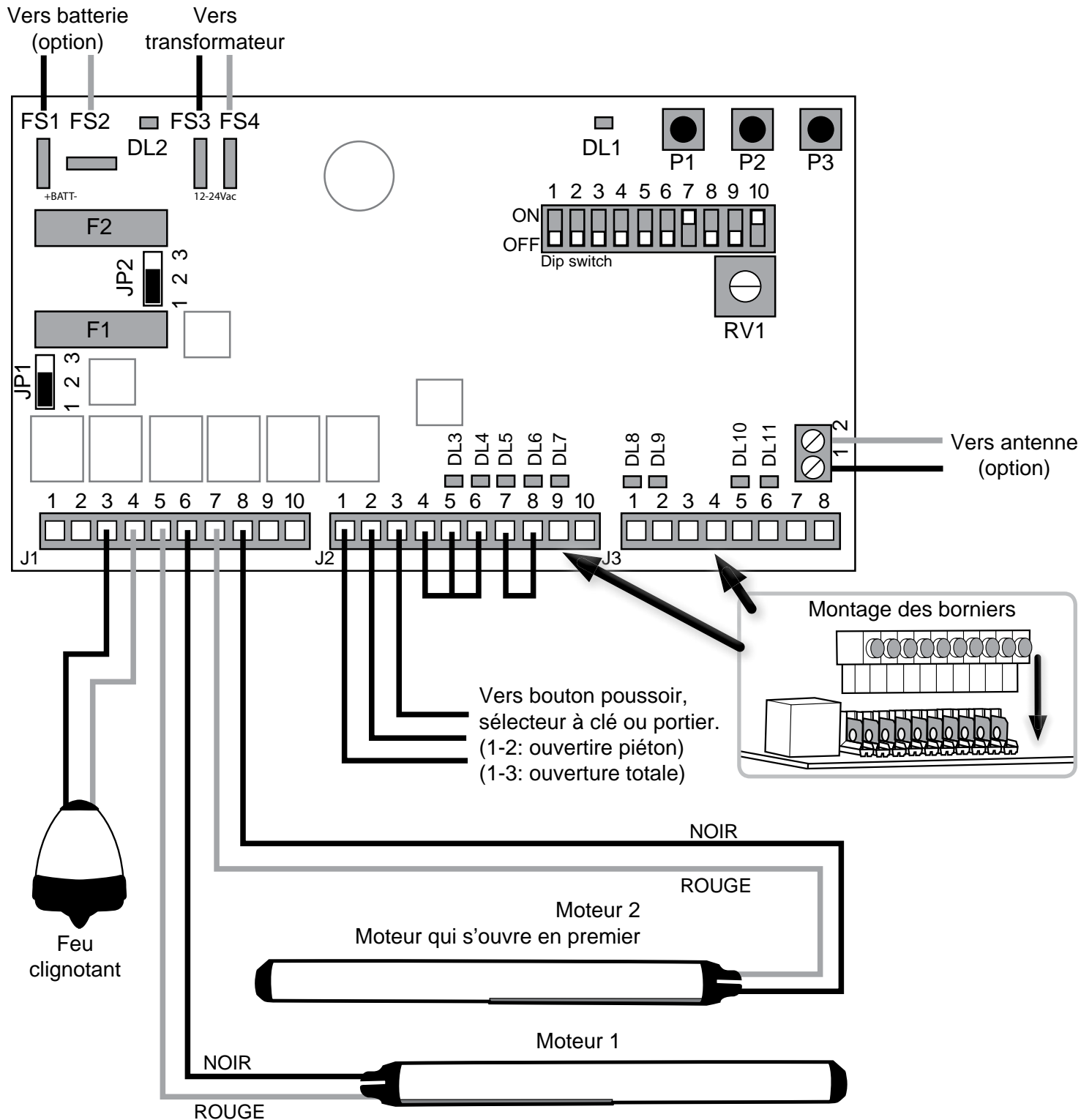

Besoin d'assistance ?

Placez-vous devant votre installation et contactez-nous de 9H à 12H00 et de 14H à 18H
Du Lundi au Samedi au 0892 350 490 (0,34 € TTC la minute)



3

EFFECTUER LES BRANCHEMENTS DU KIT WEB 64

- Raccordez les fils ROUGE et NOIR du moteur qui doit démarrer en premier sur les bornes 7 et 8 du bornier J1.
- Raccordez les fils ROUGE et NOIR du moteur qui doit démarrer en second sur les bornes 5 et 6 du bornier J1.
- Positionnez les Dip switch 1, 2, 3, 4, 5, 6, 8 et 9 sur OFF et les 7 et 10 sur ON.
- Positionnez les Jumper JP1 et JP2 sur les bornes 1 et 2.
- Raccordez les fils ROUGE et VERT de votre transformateur aux bornes FS3 et FS4 de la platine électronique.
- Raccordez les fils MARRON et BLEU du transformateur à votre secteur 230V.
- Raccordez votre Feu Clignotant sur les bornes 3 et 4 du bornier J1 de la platine électronique.
- Réalisez des pontages entre les bornes 4-5, 5-6 et 7-8 du bornier J2.

3

BRANCHEMENT DES PHOTOCELLES

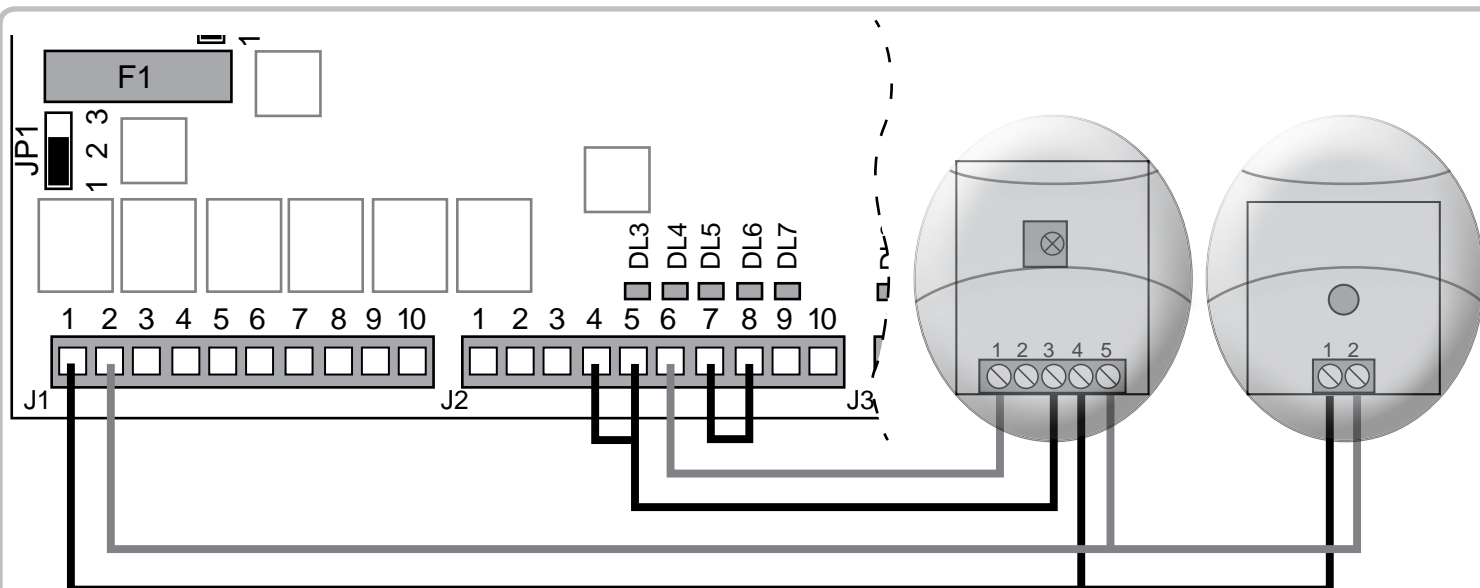

- Raccordez les bornes 1 et 2 de la photocellule TX aux bornes 1 et 2 du bornier J1 de la platine électronique.
- Raccordez les bornes 4 et 5 de la photocellule RX aux bornes 1 et 2 du bornier J1 de la platine électronique.
- Raccordez les bornes 1 et 3 de la photocellule RX aux bornes 5 et 6 du bornier J2 de la platine électronique.
- Retirez le pontage 5-6 du bornier J2.

3

L'APPRENTISSAGE DE LA COURSE DU PORTAIL

- Positionner manuellement le portail en position complètement ouvert, puis verrouillez la trappe.
- Positionnez le potentiomètre RV1 à la moitié.
- Pressez une fois le bouton P2, le portail va effectuer automatiquement l'apprentissage de sa course.

Note: Des butées en fermeture et ouverture sont indispensables pour le bon fonctionnement de la motorisation!

Besoin d'assistance ?

Placez-vous devant votre installation et contactez-nous
de 9H à 12H00 et de 14H à 18H
Du Lundi au Samedi au 0892 350 490 (0,34 € TTC la minute)



RECONNAISSANCE DES TÉLÉCOMMANDES

ATTENTION:

Le paramétrage des télécommandes ne suffit pas pour faire fonctionner correctement le système. Il vous faut impérativement effectuer "L'APPRENTISSAGE DE LA COURSE DU PORTAIL" page 16.

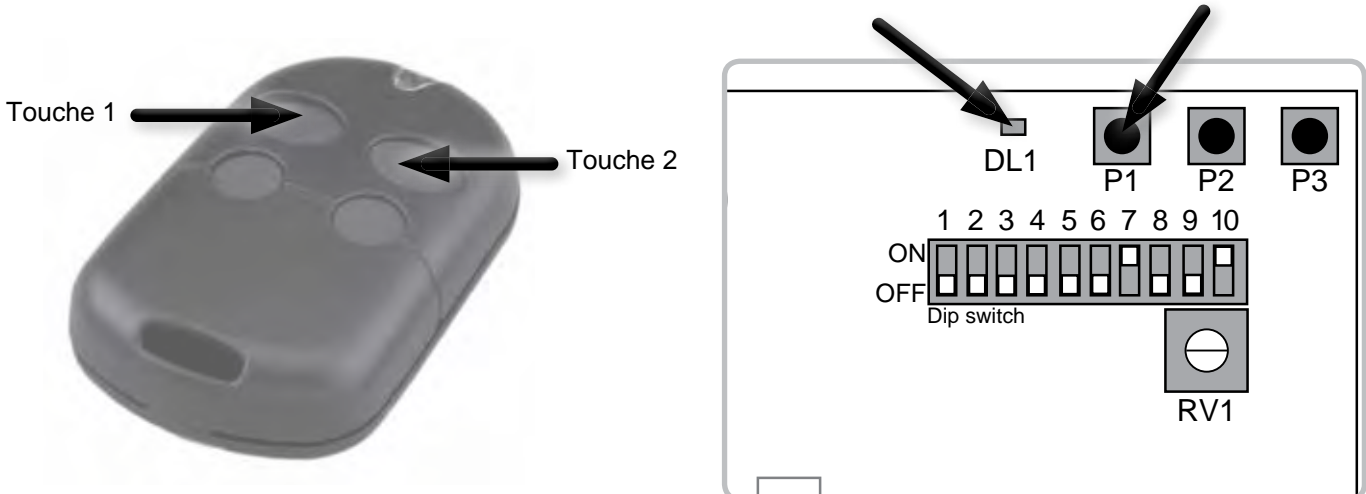

OUVERTURE 2 BATTANTS

1	Prendre 1 télécommande, se rendre face à l'installation et repérer le bouton P1 et le voyant DL1.
2	Appuyer sur P1 et relacher. Le voyant DL1 s'allume, s'éteint et se rallume.
3	Pendant que DL1 s'est rallumé, appuyer sur la touche 1 de votre télécommande.
4	En appuyant sur la touche 1 de votre télécommande, le voyant DL1 s'éteint. Votre télécommande est programmée. En appuyant sur le bouton de la télécommande que vous venez d'utiliser, vous ouvrirez et fermerez les 2 battants du portails.

OUVERTURE 1 BATTANT - PASSAGE PIETON

1	Prendre 1 télécommande, se rendre face à l'installation et repérer le bouton P1 et le voyant DL1.
2	Appuyer sur P1 et relacher. Le voyant DL1 s'allume, s'éteint et avant qu'il ne s'allume de nouveau, appuyer une deuxième fois sur la touche P1, le voyant DL1 s'allume, s'éteint et se rallume.
3	Pendant que DL1 s'est rallumé, appuyer sur la touche 2 de votre télécommande.
4	Appuyer sur la touche 2 de votre télécommande, le voyant DL1 s'éteint. Votre télécommande est programmée. En appuyant sur le bouton de la télécommande que vous venez d'utiliser, vous ouvrirez et fermerez 1 battant de votre portail.

Comment effacer de la programmation les télécommandes:

Maintenir l'appui sur P1 jusqu'à ce que le voyant DL1 s'éteigne (environ 10 secondes). Toutes les télécommandes seront déprogrammées.

Besoin d'assistance ?

Placez-vous devant votre installation et contactez-nous
de 9H à 12H00 et de 14H à 18H
Du Lundi au Samedi au 0892 350 490 (0,34 € TTC la minute)



PROGRAMMATION DE LA MOTORISATION

LES DIP-SWITCHS

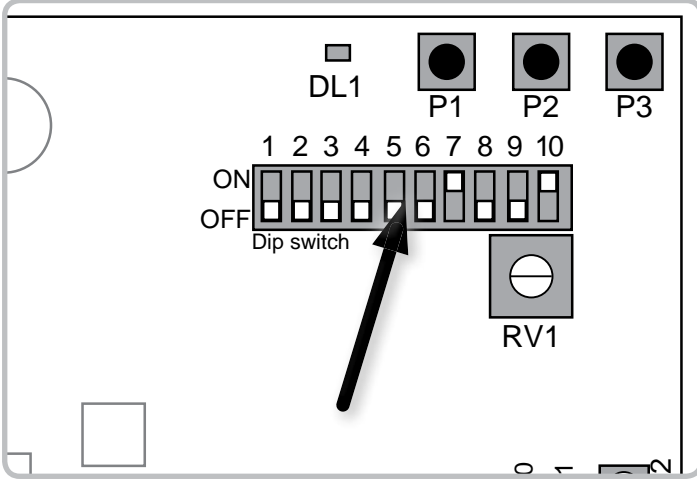

Le dip switch 1¹ ON : Mode copropriété².
OFF : Sans aucune incidence.

Le dip switch 2 ON : Mode automatique³.
OFF : Mode pas à pas.

Le dip switch 3 ON : Mode battant unique.
OFF : Mode deux battants.

1 Si vous placez le dip-switch 1 sur ON, le dip-switch 2 n'a aucune incidence.

2 Voir page 15.

3 Voir page 15.

Le dip switch 4 ON : Coup de bélier⁴.
OFF : Sans aucune incidence.

Le dip switch 5⁵ ON : Sans déphasage.
OFF : Avec déphasage⁶.

Le dip switch 6 ON : Signalisation de porte ouverte.
OFF : Serrure électrique.

Le dip switch 7⁷ ON : Sans test des photocellules.
OFF : Avec test des photocellules.

Le dip switch 8 ON : Sensibilité moteur 1 basse.
OFF : Sensibilité moteur 1 haute.

Le dip switch 9 ON : Sensibilité moteur 2 basse.
OFF : Sensibilité moteur 2 haute.

Le dip switch 10 ON : Avec allumage des LEDS.
OFF : Sans allumage des LEDS.

4 Sert à débloquer la serrure électrique lorsqu'il y en a une d'installer sur le portail.

5 Si vous placez le dip-switch 5 sur ON, le dip-switch 3 doit être placé obligatoirement sur OFF.

6 Décalage entre les battants pour assurer l'ordre de fermeture.

7 Le dip-switch 7 doit être placé obligatoirement sur ON si les photocellules ne sont pas utilisées.

LES JUMPERS

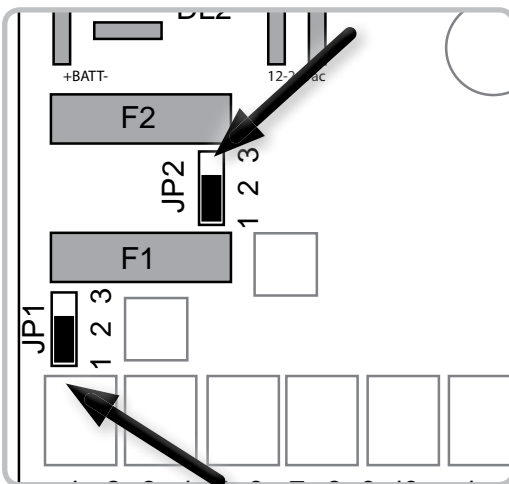

Le jumper JP1 sur 1 et 2 : Si vous possédez des photocellules qui fonctionnent en 12V.
sur 2 et 3 : Si vous possédez des photocellules qui fonctionnent en 24V.

Le jumper JP2 sur 1 et 2 : Si vous utilisez une batterie de 12V.
sur 2 et 3 : Si vous utilisez une batterie de 24V ou deux batteries de 12V mises en série (nous contacter pour toute information)

Besoin d'assistance ?

Placez-vous devant votre installation et contactez-nous
de 9H à 12H00 et de 14H à 18H
Du Lundi au Samedi au 0892 350 490 (0,34 € TTC la minute)



RÉGLAGE DU TEMPS DE PAUSE

3

MODE AUTOMATIQUE	Positionnez le switch 2 sur ON et le switch 1 sur OFF . Maintenir l'appui sur le bouton P3 situé sur la platine électronique jusqu'à l'allumage fixe du voyant DL1 , Relâcher la touche et laisser s'écouler le temps de pause désiré, ensuite presser P3 sur la platine électronique, DL1 s'éteint, le temps de pause est réglé.
MODE COPROPRIETE	Positionnez le switch 1 sur ON . Maintenir l'appui sur le bouton P3 situé sur la platine électronique jusqu'à l'allumage fixe du voyant DL1 , Relâcher la touche et laisser s'écouler le temps de pause désiré, ensuite presser P3 sur la platine électronique, DL1 s'éteint, le temps de pause est réglé.
EFFACEMENT DU TEMPS DE PAUSE	Maintenir l'appui sur le bouton P3 situé sur la platine électronique jusqu'à l'extinction du voyant DL1 , environ dix secondes.

EXPLICATION DES MODES DE FONCTIONNEMENT

3

MODE SEMI-AUTOMATIQUE	<p>Un appui sur le bouton de la télécommande ouvre le (ou les) battant(s) (Ouverture totale ou piéton).</p> <p>Le(s) battant(s) arrive(nt) en ouverture et reste(nt) ouvert(s) jusqu'à ce que vous ordonnez un ordre de fermeture en appuyant de nouveau sur le même bouton de la télécommande.</p> <p>Un second appui sur la télécommande alors que les portes ne sont pas entièrement ouvertes, arrête le portail.</p> <p>Un troisième appui referme le portail.</p>
MODE AUTOMATIQUE Dans ce cas, il est fortement conseillé d'utiliser des photocellules.	<p>Un appui sur le bouton de la télécommande ouvre le (ou les) battant(s). (Ouverture totale ou piéton)</p> <p>Le(s) battant(s) arrive(nt) en ouverture, le décompte du temps de pause commence.</p> <p>C'est le temps durant lequel le portail restera ouvert avant de se refermer automatiquement.</p> <p>Le cycle de travail est terminé à la fin de la phase de fermeture, le feu clignotant s'éteint.</p> <p>Un second appui sur la télécommande alors que les portes ne sont pas entièrement ouvertes, arrête le portail.</p> <p>Un troisième appui referme le portail.</p> <p>Un appui fourni pendant le temps de pause interrompt le cycle de travail, le portail ne se fermera pas automatiquement.</p> <p>Un nouvel appui commandera la fermeture.</p>
MODE COPROPRIETE	<p>Un appui sur le bouton de la télécommande ouvre les battants.</p> <p>Les battants arrivent en ouverture, le décompte du temps de pause commence.</p> <p>C'est le temps durant lequel le portail restera ouvert avant de se refermer automatiquement.</p> <p>Le cycle de travail est terminé à la fin de la phase de fermeture, le feu clignotant s'éteint.</p> <p>Un second appui sur la télécommande alors que les portes ne sont pas entièrement ouvertes, est sans effet.</p> <p>Un appui sur la télécommande alors que les portes ne sont pas entièrement fermées provoque l'arrêt et une réouverture.</p> <p>Un appui fourni pendant le temps de pause recharge ce dernier et prolonge le temps précédant la fermeture automatique.</p>

Besoin d'assistance ?

Placez-vous devant votre installation et contactez-nous
de 9H à 12H00 et de 14H à 18H
Du Lundi au Samedi au 0892 350 490 (0,34 € TTC la minute)



Les automatismes SCS SENTINEL sont garantis 2 ans à compter de la date d'achat du matériel, le ticket de caisse ou la facture d'achat faisant foi. Ce kit est conçu pour être installé et utilisé exclusivement en vue d'un usage individuel. Conformément aux normes et à la législation en vigueur, toute installation de ce matériel pour un usage collectif doit être obligatoirement réalisée par un professionnel qualifié, lequel devra obligatoirement se conformer et répondre à l'ensemble des exigences de la Directive Machines (Déclaration de conformité, marquage CE de l'installation, registre de maintenance, etc.). SCS SENTINEL n'accordera aucune garantie, pour cet usage, sans examen du dossier complet.

Notre garantie porte uniquement sur la réparation ou le remplacement des pièces reconnues défectueuses par nos services techniques et exclut les coûts directs ou indirects consécutifs à une panne (frais de démontage, d'expédition ou autre...)

Les frais d'expédition du matériel entre le client et SCS SENTINEL sont à la charge du client, les frais de retour à la charge de SCS SENTINEL. Tout retour de matériel non emballé correctement et sans numéro de dossier sera refusé.

Ne sont jamais couverts par notre garantie :

- Les dommages résultant des conséquences d'une mauvaise installation (mauvais câblage, inversion de polarité...)
- Les dommages résultant d'un usage inadéquat de l'appareil (utilisation en contradiction avec le manuel) ou de sa modification.
- Les dommages résultant des conséquences de l'utilisation de composants ne provenant pas de SCS SENTINEL.
- Les dommages dus à un défaut d'entretien, à un choc physique (coup de pare-choc sur le portail par exemple)
- Les dommages dus aux intempéries : grêle, foudre, vent violent etc.
- La peinture de surface des moteurs, les traitements anticorrosion, etc.
- Les remplacements de piles ou ampoules.
- Les retours effectués sans la copie de la facture d'achat ou du ticket de caisse.

SCS SENTINEL ne saura être tenu pour responsable des conséquences de la privation de jouissance du matériel pendant le temps ou celui-ci sera immobilisé pour réparation ou vérification auprès de nos services.

En cas d'anomalie de fonctionnement de votre système, vous devez contacter* notre services technique au **N° 08 92 35 04 90** (0.34€ TTC la min), nos techniciens vous indiqueront la procédure de **SAV** et un **N°** de dossier.

*AVANT DE NOUS CONTACTER :

- Préparez votre ticket de caisse ou votre facture d'achat.
- Indiquez nous la référence de votre automatisme : **KIT WEB 64** 2009 CTR 50
- Munissez vous de l'outillage nécessaire : tournevis, testeur de courant, télécommandes, manuel d'utilisation, etc.
- Ouvrez l'armoire électrique de votre automatisme. (à ne pas faire s'il pleut)
- Placez vous près de votre automatisme, nos techniciens vous donneront des instructions adaptées à votre cas précis, il est donc indispensable que vous puissiez effectuer en temps réel les manipulations prescrites.

IMPORTANT

AUCUN RETOUR DE MATERIEL VERS LE MAGASIN OU VOUS AVEZ ACHETE CE PRODUIT OU VERS NOS LOCAUX NE SERA ACCEPTE SANS NUMERO DE DOSSIER.

Notez ici le N° de dossier SAV :

Besoin d'assistance ?

Placez-vous devant votre installation et contactez-nous
de 9H à 12H00 et de 14H à 18H
Du Lundi au Samedi au 0892 350 490 (0,34 € TTC la minute)