



KA E50

Kit automatisme à moteurs enterrés
pour portail à battants
250 kg - 2.5 mètre par battant



Important : Avant toute installation lire attentivement ce manuel. Cette notice fait partie intégrante de votre produit. Conservez-la soigneusement en vue de toute consultation ultérieure.

Avertissements généraux : La mise en oeuvre, les connections électriques et les réglages doivent être effectués dans les règles de l'art par une personne qualifiée et spécialisée. L'utilisateur de ce système est responsable et se doit de vérifier et de respecter les normes et les lois en vigueur dans le pays d'utilisation.

Lire attentivement toutes les caractéristiques techniques du produit avant installation (type, poids, longueur maximale, installation, contrôles préliminaires,...).

Vérifier avant travaux que ce produit est adapté à votre portail et votre emplacement.

S'assurer que la structure du portail à motoriser présente les qualités de robustesses et de stabilité requises.

Apporter toutes les modifications nécessaires concernant l'espace de sécurité autour du portail ainsi que la protection des zones de cisaillement, d'entraînement et de danger en général. SCS Sentinel décline toute responsabilité en cas d'inobservation de ces points.

L'installation de cet automatisme de portail requiert des compétences en matière d'électricité et de mécanique. Etant donné le poids des éléments, leur manipulation peut nécessiter plusieurs personnes.

Couper systématiquement l'alimentation de la motorisation avant toute intervention de réparation, de raccordement ou de maintenance.

Vérifier la présence en amont de l'installation électrique d'un interrupteur différentiel avec un seuil de 0.03A.

Les dispositifs de sécurité (photocellules, lampes,...) permettent de prévenir tout risque mécanique de mouvement de l'automatisme (écrasement, cisaillement,...). L'installateur doit respecter les normes en vigueur d'installation, vérifier la conformité de l'ensemble automatisme de portail, protéger et informer les utilisateurs de tout risque, installer des dispositifs de contrôle et de sécurité. Cet automatisme doit être utilisé pour un usage domestique. Les normes applicables à l'ensemble motorisation-portail imposent des dispositifs de contrôle et de sécurité.

Une installation ne respectant pas ces normes est susceptible de provoquer des dommages aux personnes, animaux et biens dont SCS n'est pas tenu pour responsable.

En fonctionnement automatique et pour les manœuvres effectuées hors de la vue de l'utilisateur, munir votre installation de dispositifs de sécurité (photocellules, feu clignotant,...). SCS SENTINEL décline toute responsabilité en cas de non respect de ces indications.

Une vérification et un entretien périodique de l'installation est indispensable tous les 6 mois.

L'utilisateur doit s'abstenir de faire toute tentative de réparation pour remédier à un défaut, et demander l'intervention d'un personnel qualifié.

Tenir à l'écart les enfants des emballages et empêcher quiconque de rester à proximité de l'automatisme pendant son installation et son réglage.

Ne laisser pas les enfants utiliser les télécommandes afin d'éviter tout déclenchement involontaires du portail.

PRÉCAUTIONS POUR LA SOUDURE

Avant d'entamer la soudure, il est nécessaire de se munir d'un équipement de protection pour la soudure à l'arc :

- protection du corps : portez **un vêtement de travail en tissus ininflammables**. Ces vêtements ne doivent pas être portés avec le col ouvert ou les manches roulés.
- protection des yeux : protégez votre visage et plus particulièrement vos yeux contre **le rayonnement ultraviolet** soit par **un masque** tenu à la main, soit par un masque enveloppant et pivotant sur un serre-tête.
- Utilisez **des gants en cuir traités anti-chaueur** pour vous protéger des brûlures, des meurtrissures, des coupures ou des chocs électriques.
- Portez des chaussures de sécurité. Il est recommandé d'avoir des chaussures avec **des semelles isolantes**. Dans le cas contraire, prévoyez un dispositif isolant au niveau du sol. Si les chaussures sont basses, **des guêtres** sont nécessaires.

Pensez à bien nettoyer les parties à souder.

Ne soudez pas à proximité de substances toxiques ou inflammables. L'environnement doit être adapté (ventilation extérieure ou protection respiratoire individuelle).

Il est fortement déconseillé de regarder l'arc électrique à l'oeil nu. Risque de blessures à l'oeil, rétine ou cornée.

N'oubliez pas de maintenir les électrodes dans un endroits secs.



Avertissements généraux	2
Introduction	4
Contenu du kit	6
Côtes d'encombrement	8
Installation	
Installation de la caisse de fondation	9
Assemblage du moteur et de ses composants	11
Fixation du portail à l'automatisme	13
Installation finale des moteurs	16
Installation générale du bras d'entraînement	17
Branchements	18
Utilisation	
Apprentissage de la course du portail	20
Reconnaissance des télécommandes	21
Réglage du temps de pause / explication des modes de fonctionnement	22
Fonctionnement manuel	23
Informations complémentaires	24



Hotline assistance technique au 0 892 350 490 (0.34 € TTC la minute)
Lundi, mercredi, vendredi et samedi de 9h00 à 12h00 et de 14h00 à 18h00
Mardi et jeudi de 9h00 à 12h00

www.scs-laboutique.com

INTRODUCTION



0 892 350 490
(0.34 € TTC la minute)

- ① Feu clignotant
- ② Moteurs enterrés
- ③ Systèmes d'évacuation d'eaux de pluies obligatoires
- ④ Butées physiques
- ⑤ Boîtes de dérivation
- ⑥ Coffret

VUE DE LA RUE

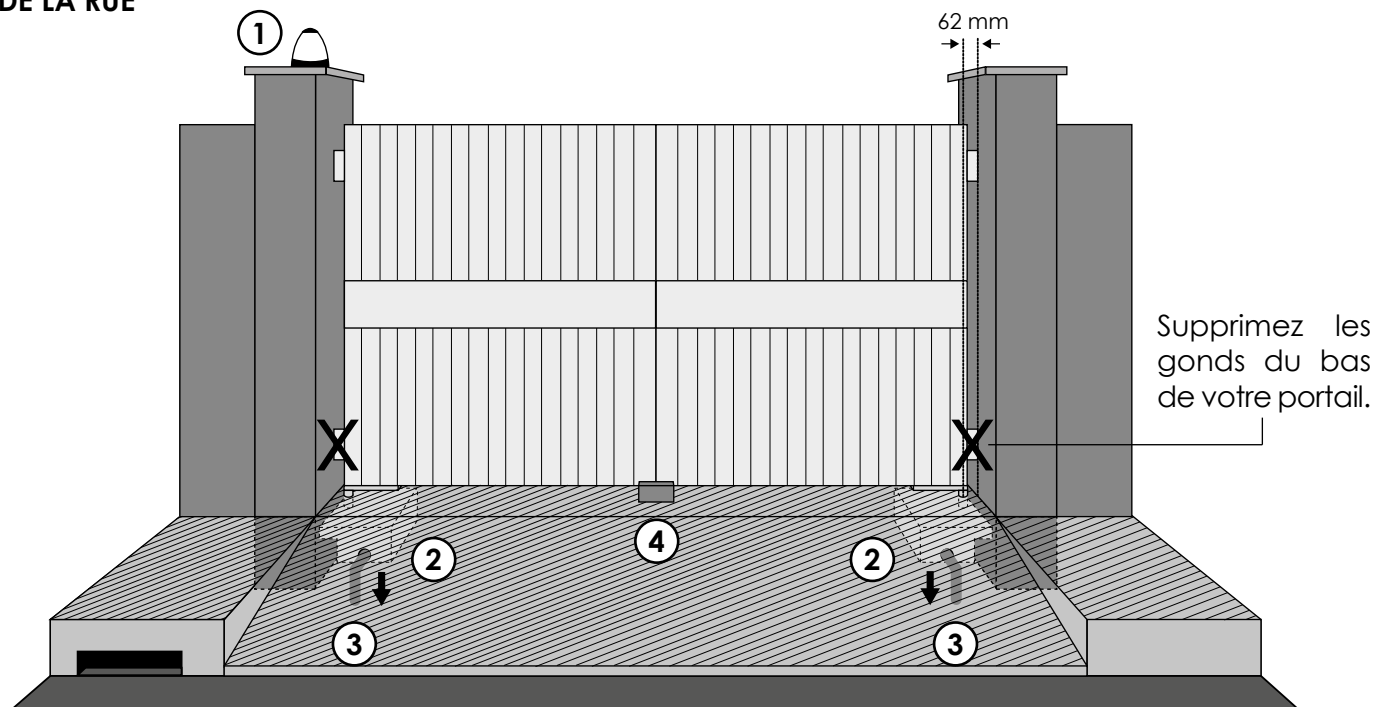

VUE DE LA MAISON

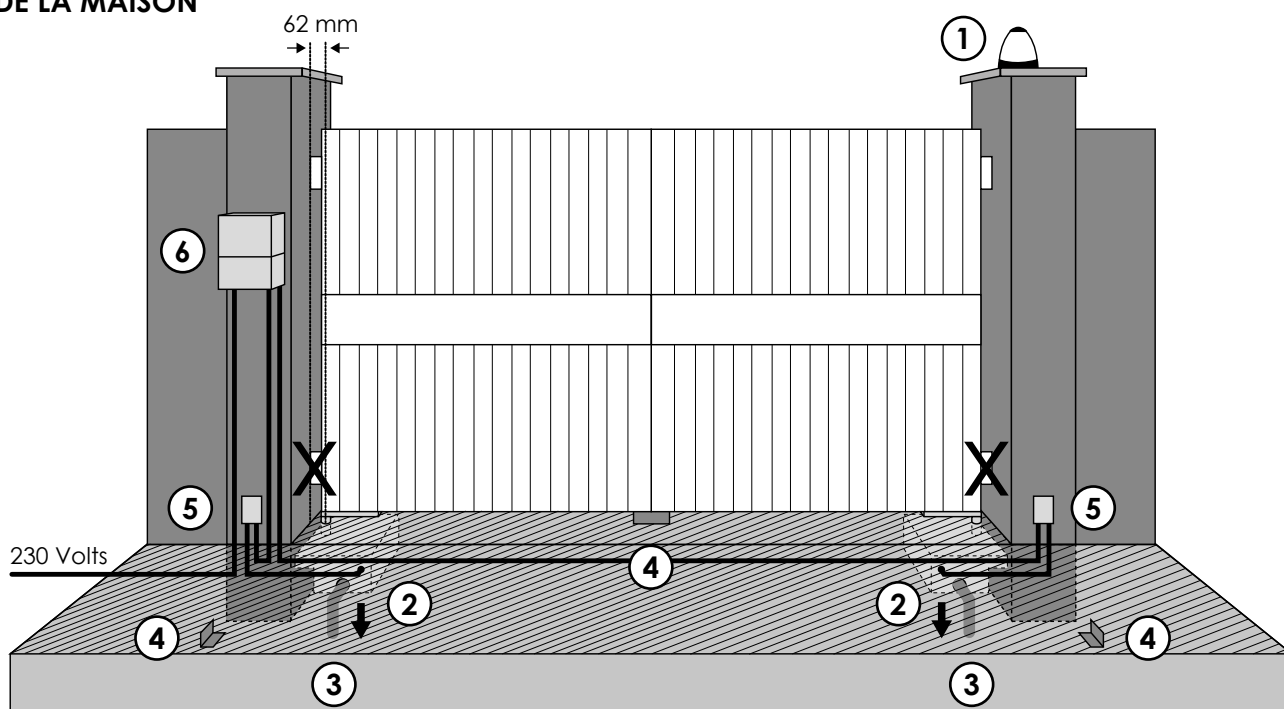

L'axe de rotation doit être parfaitement aligné avec le centre de l'axe du caisson et se trouver à 62 mm de son pilier respectif.

Il est impératif de prévoir un système d'évacuation des eaux de pluies.

Votre portail doit-être équipé d'une butée centrale et de deux butées latérales (non fournies).

CARACTÉRISTIQUES TECHNIQUES

Tension d'alimentation	230 Volts
Tension de fonctionnement	24 Vdc
Utilisation maximale	25 cycles par jour
Largeur maximale par vantail	2.50 mètres par battant
Poids maximal par vantail	250 kg par battant
Angle d'ouverture maximal	90°
Ouverture vers l'extérieur	Oui
Déverrouillage manuel à clé	Oui
Batterie de secours	Oui (optionnel)
Gestion de serrure électrique	Oui
Temps d'ouverture 90°	15 secondes

CARACTÉRISTIQUES ÉLECTRONIQUES

Passage piéton	Oui
Fonction coup de bélier	Oui
Auto apprentissage et mémorisation de la course	Oui
Réglage de l'effort	Oui
Arrêt sur obstacle	Oui
Fermeture automatique	Oui
Télécommande rolling code	Oui
Garantie	2 ans

CÂBLAGE

	Section à utiliser
Boîtier électronique - transformateur	3 x 1.5 mm ²
Boîtier électronique - motoréducteurs	2 x 1.5 mm ²
Boîtier électronique - feu clignotant	2 x 1,5 mm ²

CONTRÔLES PRÉLIMINAIRES À EFFECTUER SUR VOTRE PORTAIL

Avant de démarrer les travaux, nous vous invitons à lire attentivement cette notice et à vérifier les points suivants :

Les piliers qui soutiennent votre portail doivent être suffisamment robustes et stables de façon à ne pas plier (ou se briser) sous le poids du portail.

Vérifiez que le portail est en bon état, qu'il est correctement équilibré et qu'il s'ouvre et se ferme librement sans frottement et sans point dur.

Si vous constatez que votre portail frotte, que ce soit lorsqu'il parvient en position fermée, ou lors de son mouvement, **vous devez en premier lieu en éliminer la (ou les) cause(s)** ; la motorisation ne pourra se faire qu'une fois ces frottements totalement éliminés.

La fluidité du mouvement est un critère primordial à respecter, faute de quoi la sécurité électronique se déclenchera et empêchera un fonctionnement normal.

Prévoyez un espace libre destiné aux opérations de maintenance et de déblocage manuel.

Cet automatisme est contrôlé en permanence par une centrale électronique régulant la force des moteurs, ainsi **si le poids et les dimensions de votre portail sont proches des capacités maximales du système**, la sécurité électronique pourrait se déclencher intempestivement, entraînant soit l'arrêt du mouvement du portail, soit une inversion du sens. IL NE S'AGIT PAS D'UNE PANNE ; plusieurs appuis sur la télécommande permettront au système de revenir en position de fonctionnement normal.

Recherchez et éliminez les causes ayant entraîné ce déclenchement.

En aucun cas le portail ne doit être maintenu en position ouverte par un dispositif mécanique existant.

Retirez la serrure et la gâche de votre portail.

Chaque battant ne doit avoir qu'une seule charnière. Dans le cas contraire, retirez la charnière superflue.

Veillez à ce que son poids et ses dimensions n'excèdent pas les valeurs indiquées sur notre emballage et sur cette notice.

Note : Lorsque l'on indique le côté gauche ou le côté droit du portail, cela s'entend vu de l'intérieur de la propriété.

CONTENU DU KIT



0 892 350 490
(0.34 € TTC la minute)

CAISSONS (X 2)

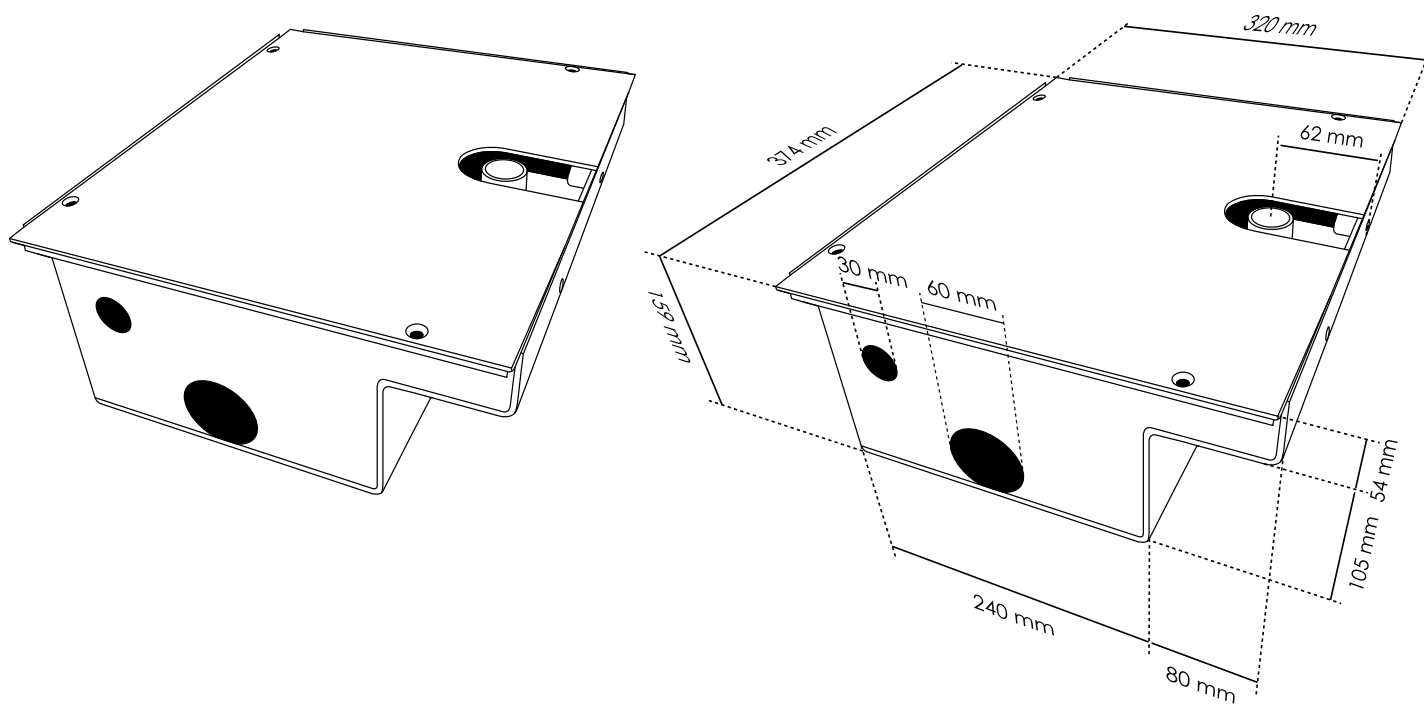

MOTEUR

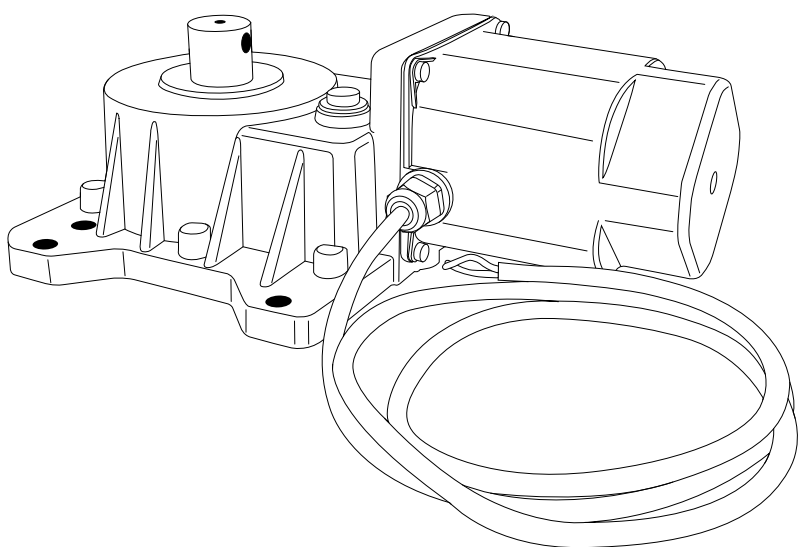

BOÎTIER ÉLECTRONIQUE

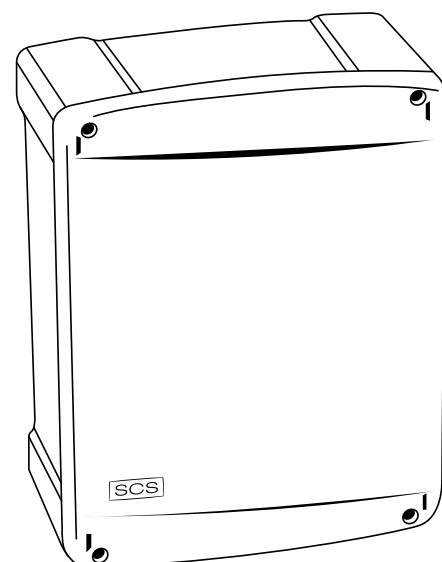

BRAS D'ENTRAÎNEMENT (X 2)

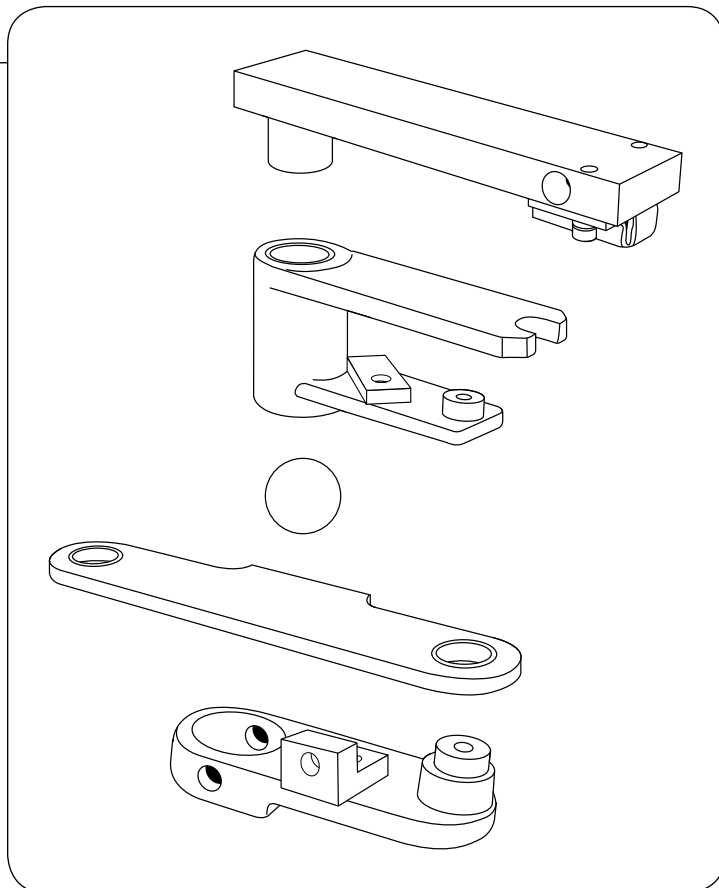
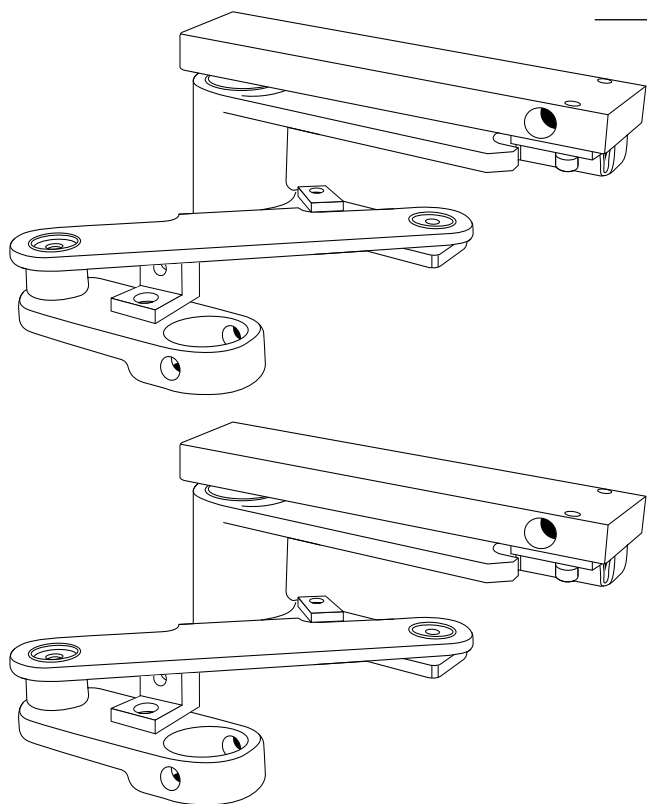

TÉLÉCOMMANDES (X 2)



FEU CLIGNOTANT

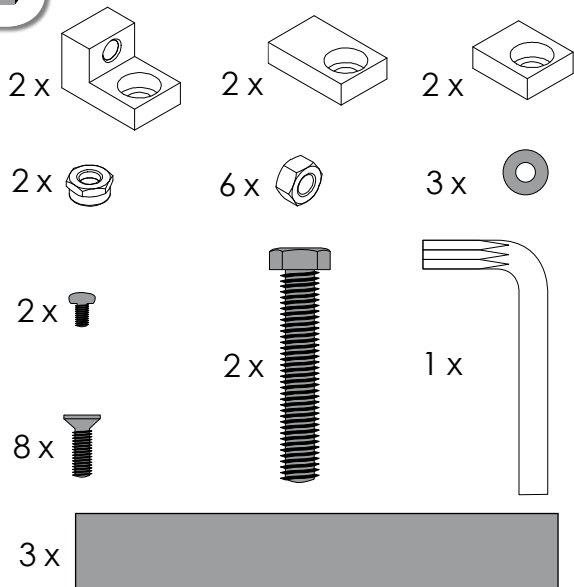
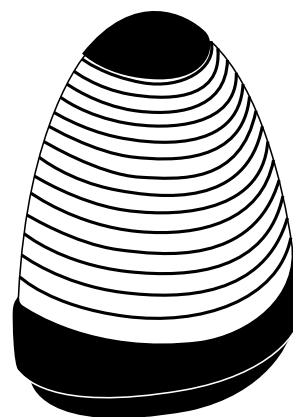

Hotline assistance technique
 au 0 892 350 490 (0.34 € TTC la minute)
 Lundi, mercredi, vendredi et samedi de 9h00
 à 12h00 et de 14h00 à 18h00
 Mardi et jeudi de 9h00 à 12h00

www.scs-laboutique.com

CÔTES D'ENCOMBREMENT



0 892 350 490
(0.34 € TTC la minute)

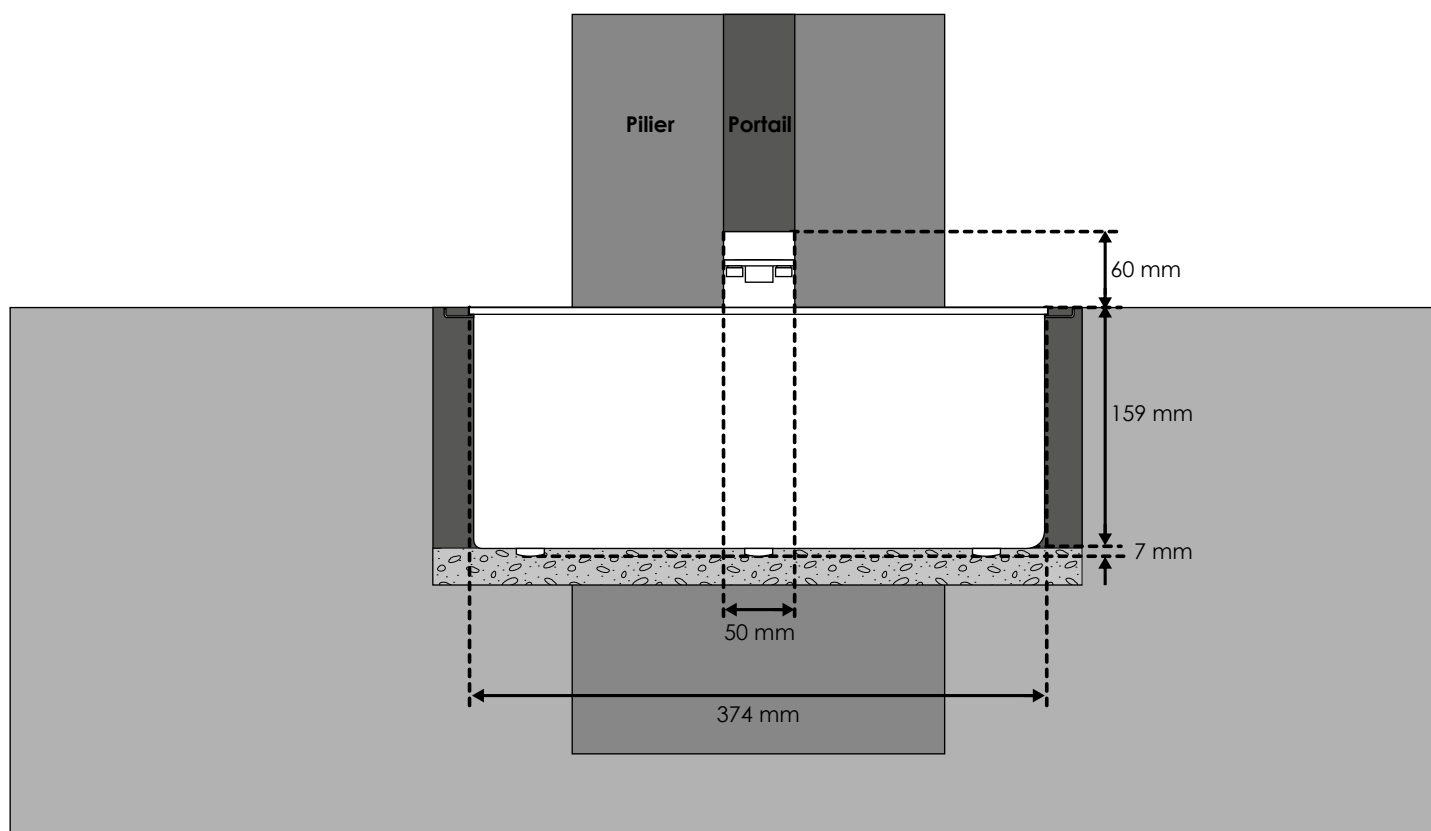
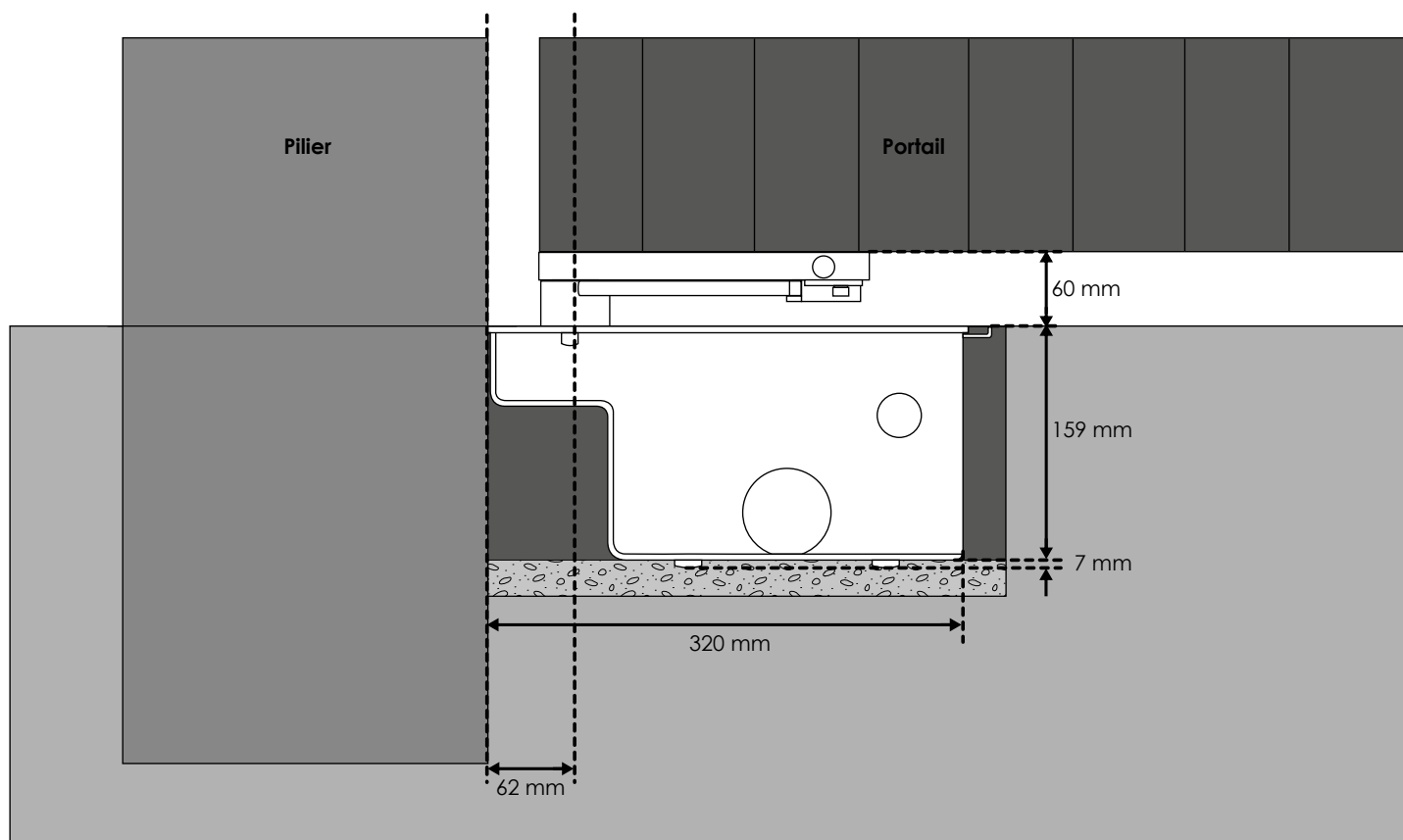



Il est impératif de prévoir un système d'évacuation de l'eau afin éviter sa stagnation.

INSTALLATION DE LA CAISSE DE FONDATION

1

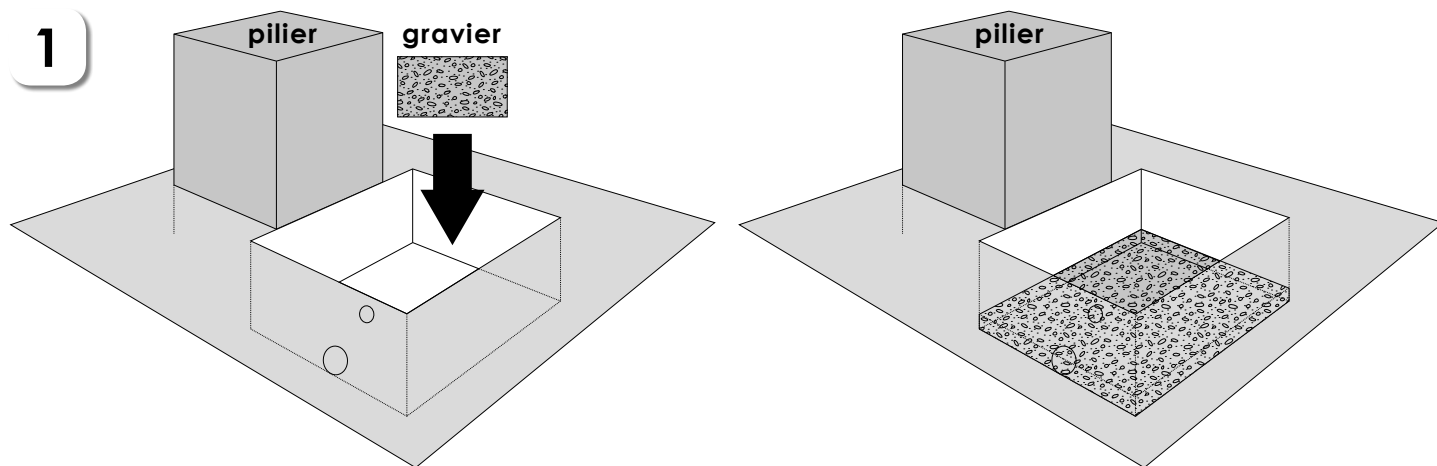

Il est important, une fois le gravier versé, de damer le fond de la fosse pour éviter tout risque d'affaissement.

2

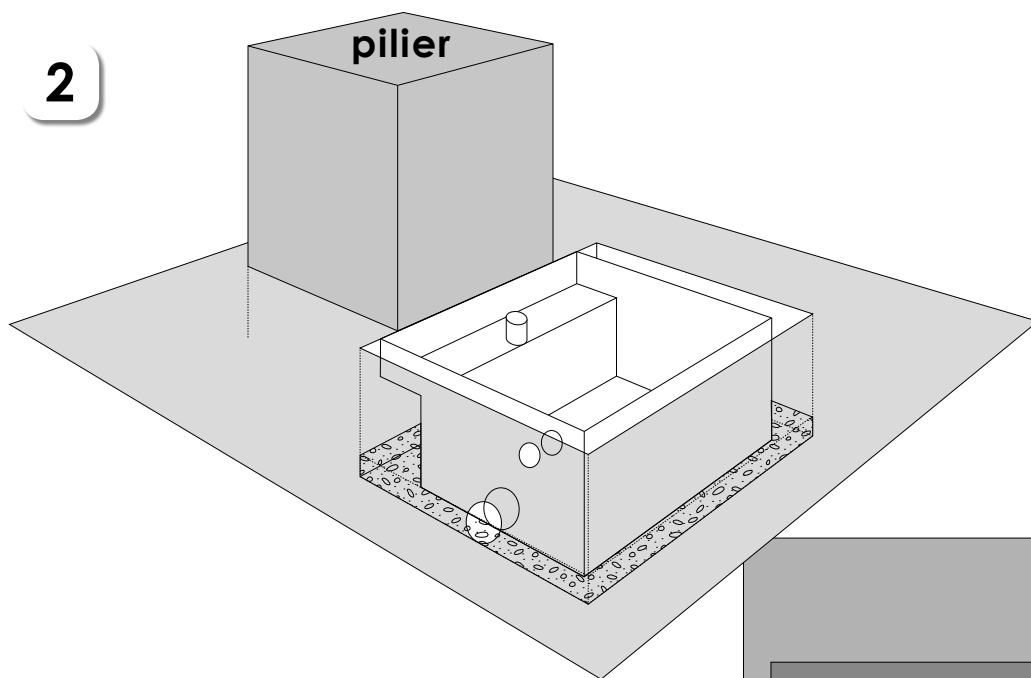

Le centre de l'axe présent sur le caisson portant doit parfaitement être aligné avec l'axe de rotation du vantail.



Vérifiez que le caisson est bien à niveau.

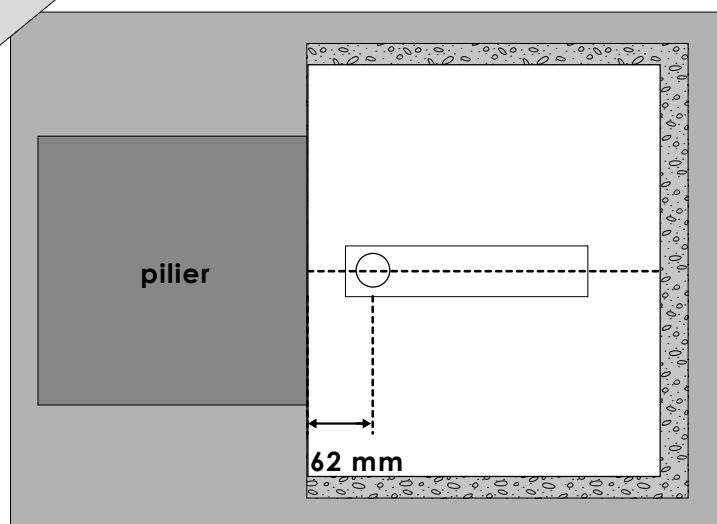

3

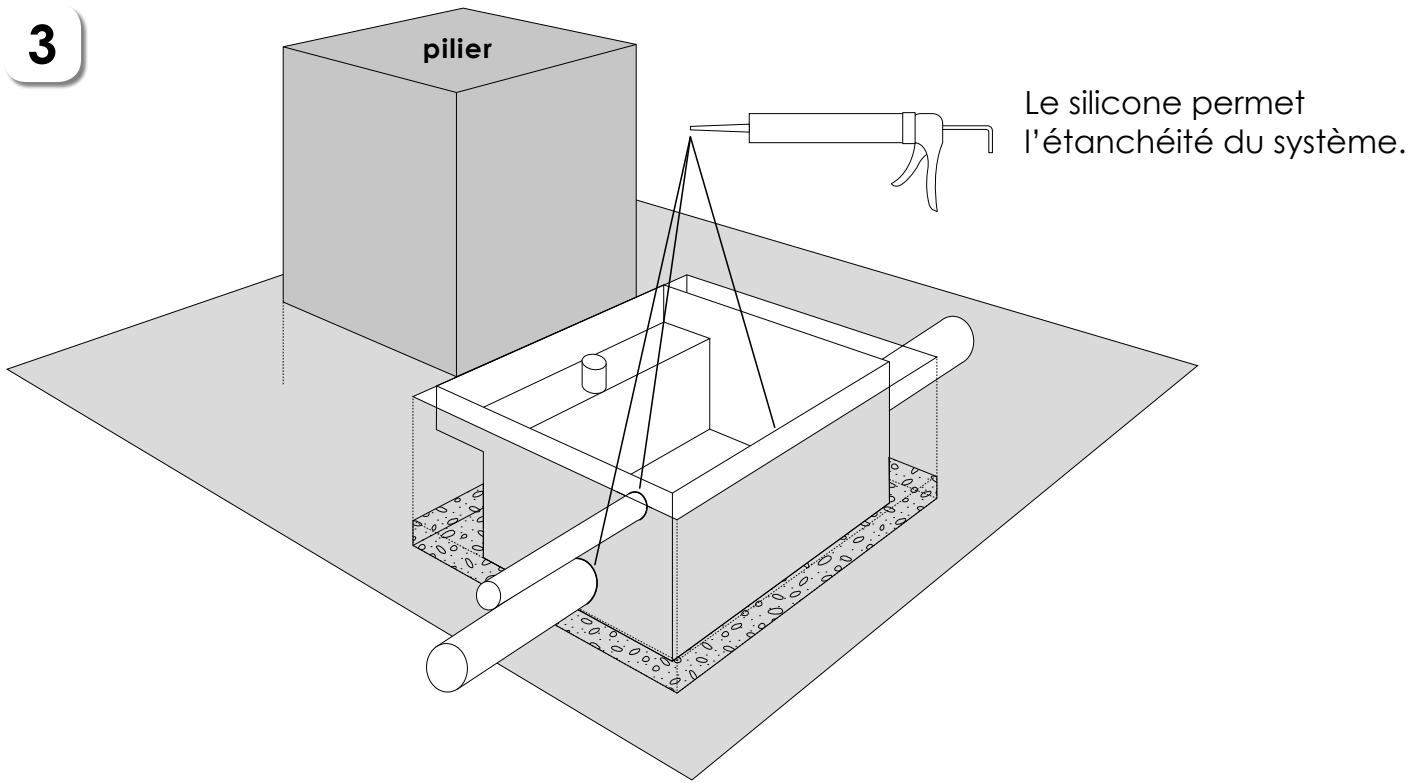

4

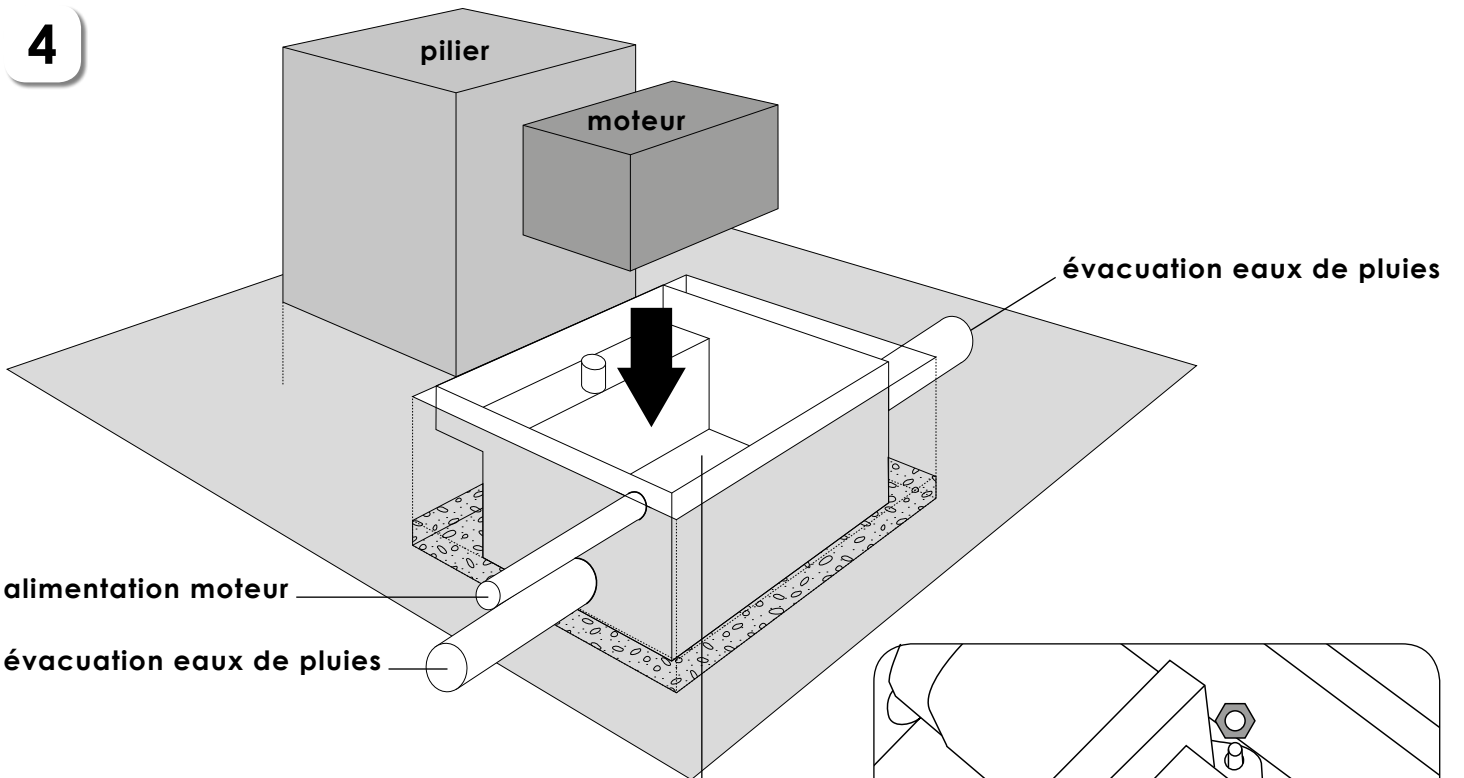

Les eaux de pluie sont à raccorder à l'évacuation d'eaux pluviales.

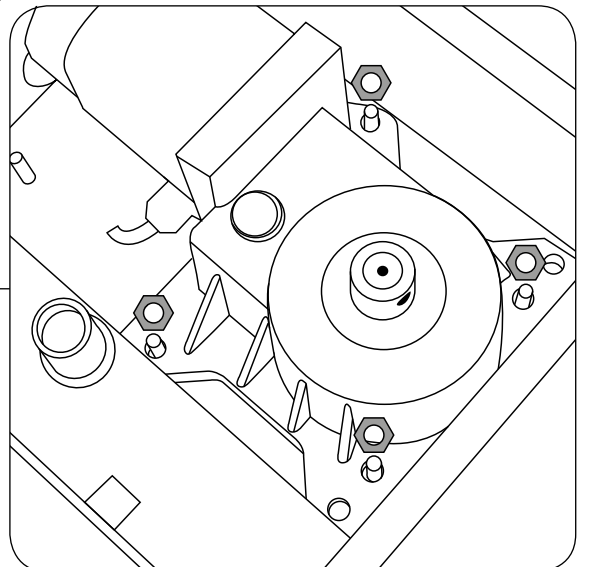

4 X 

4

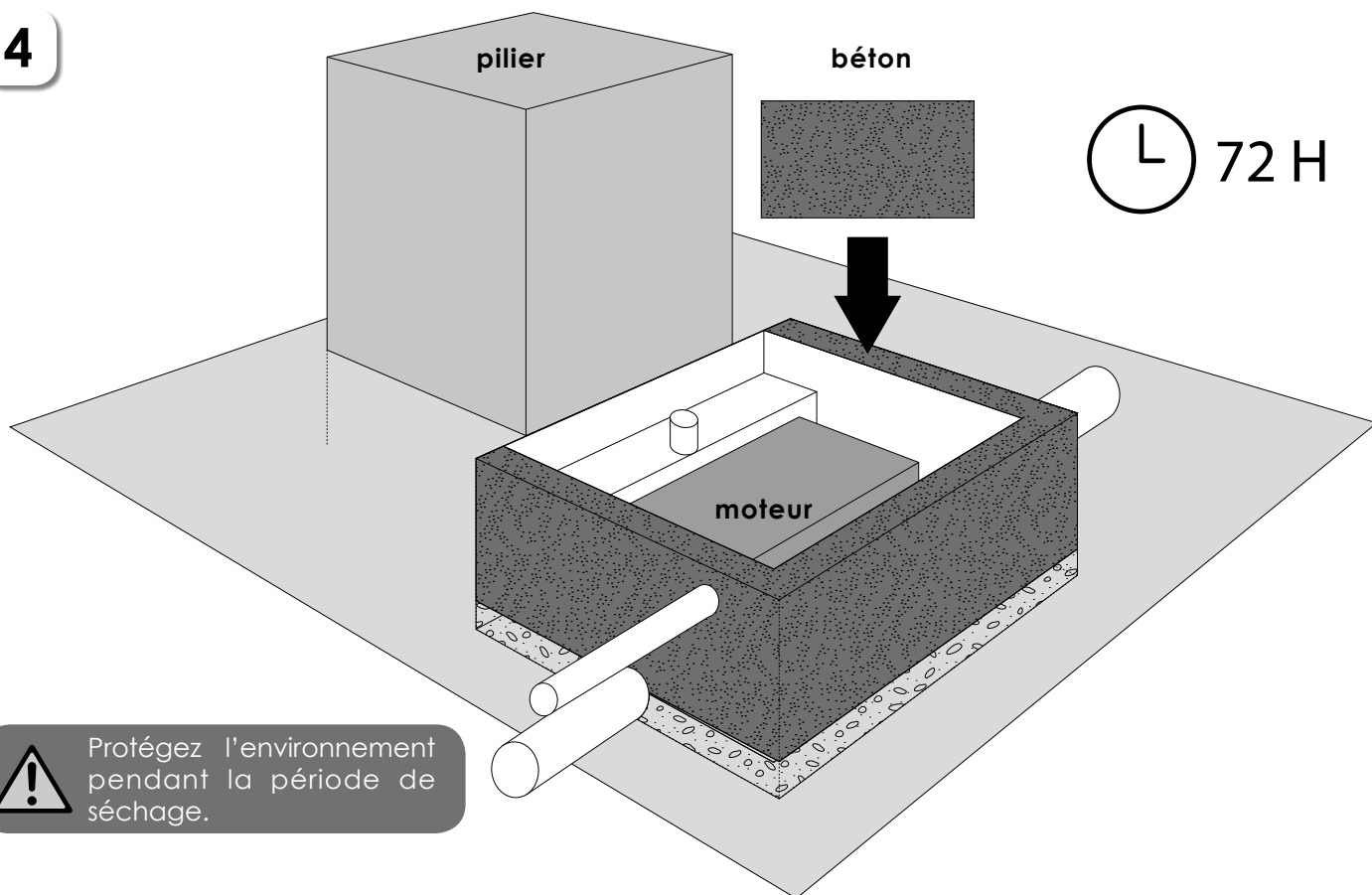

Protégez l'environnement pendant la période de séchage.

ASSEMBLAGE DU MOTEUR ET DE SES COMPOSANTS

Il est important de bien lubrifier à la graisse les composants du bras d'entraînement.

1

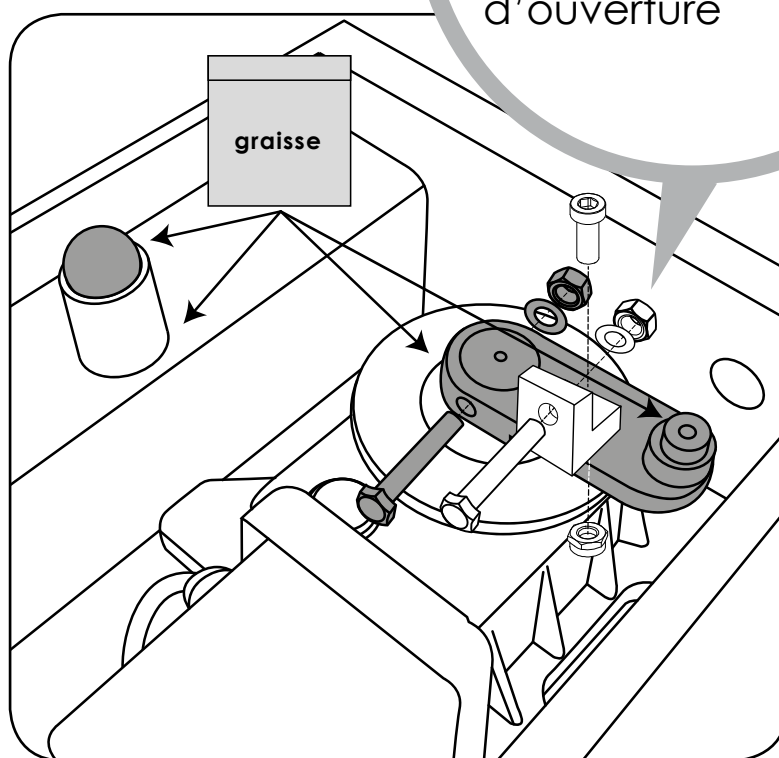
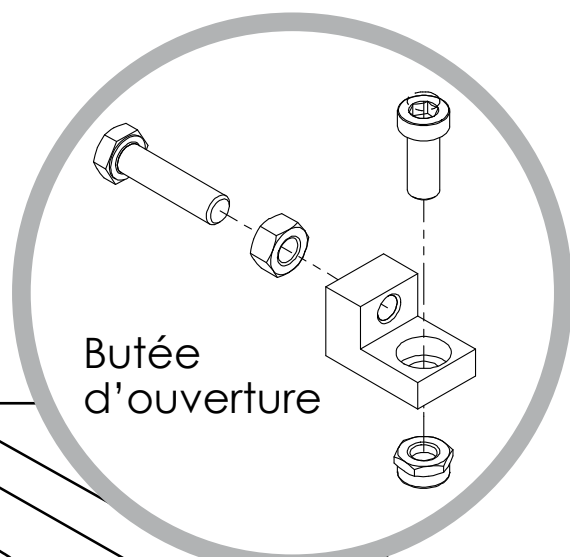
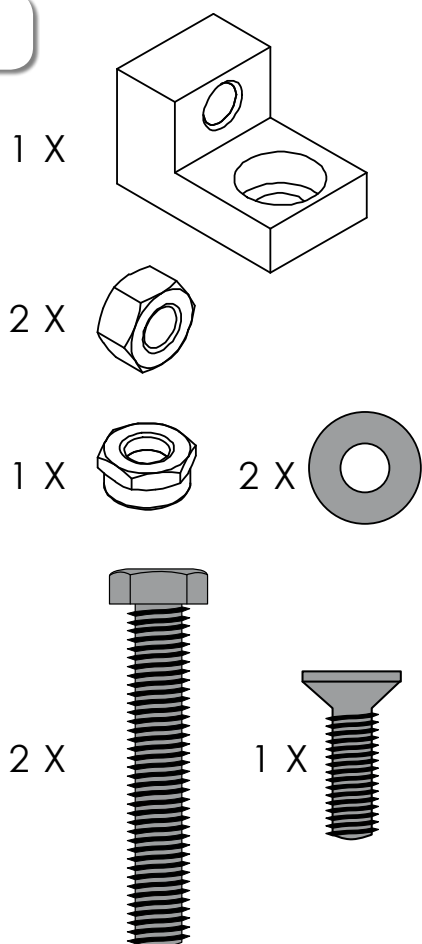

2

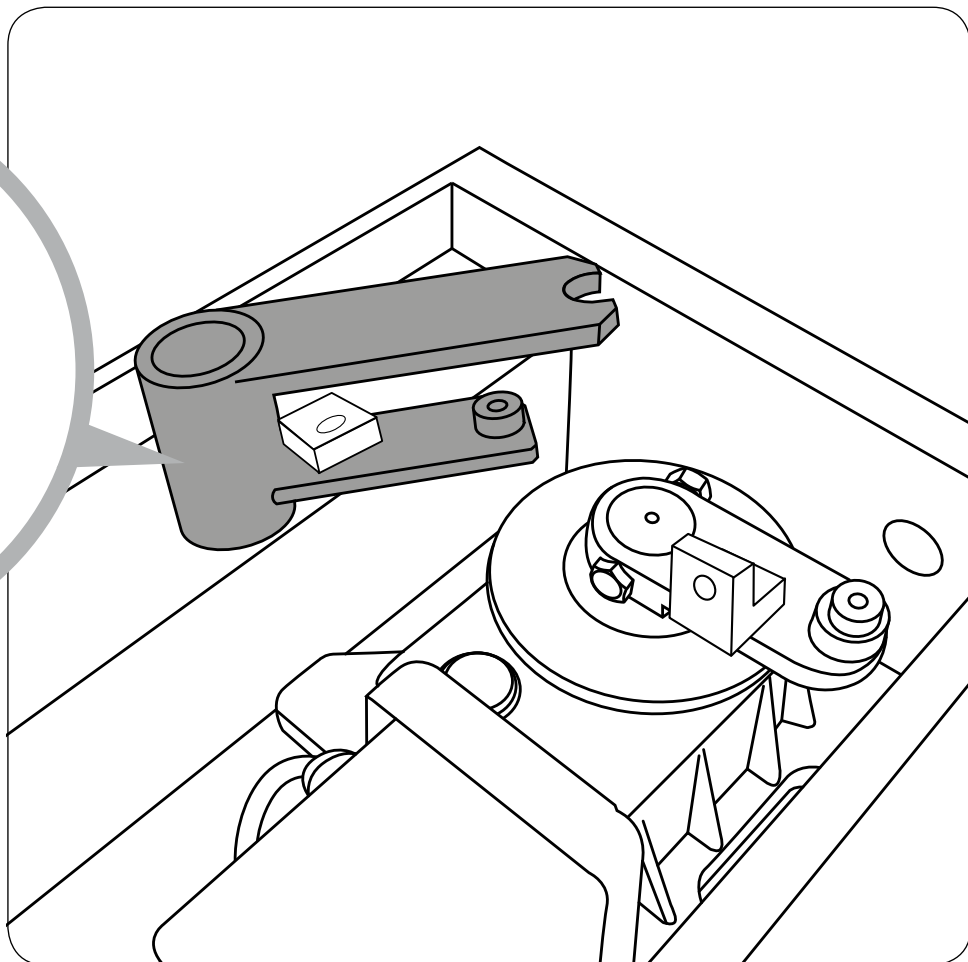
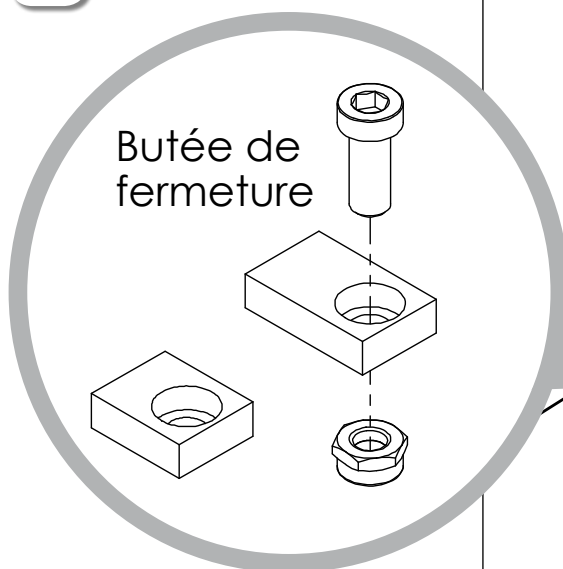

Placer les butées de fin de course mécanique comme indiqué ci-dessus. Les butées ne sont pas obligatoires.

3

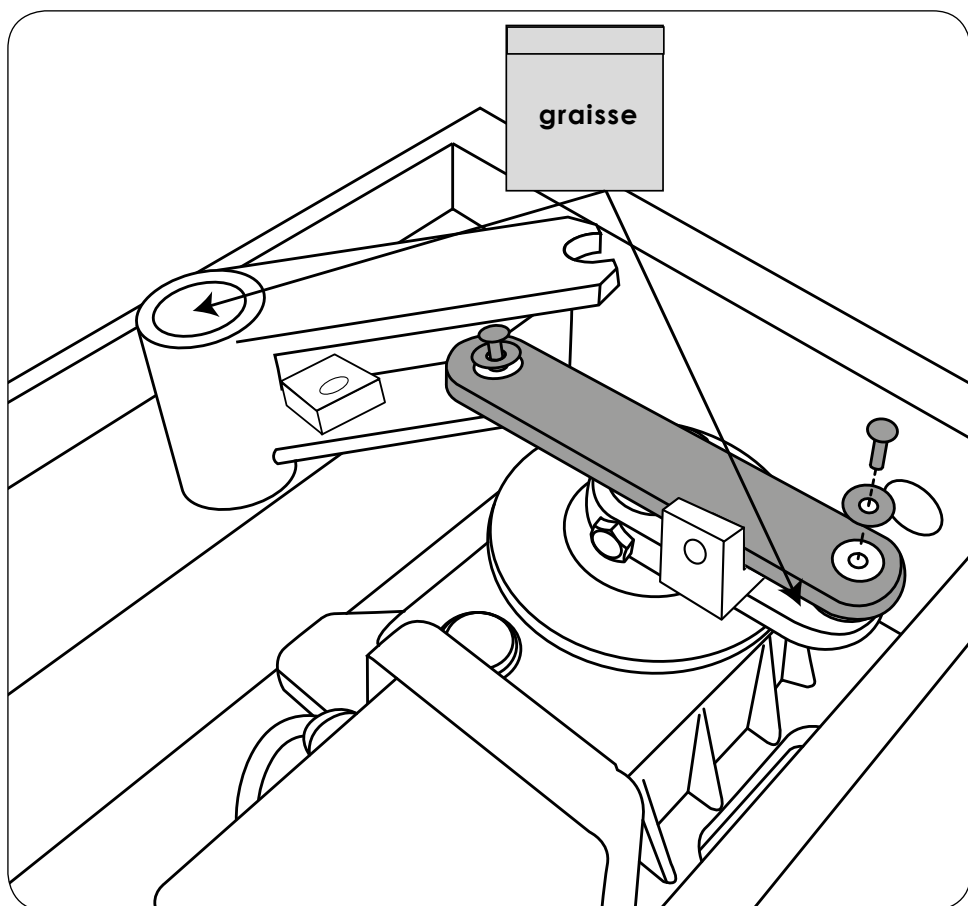

2 X

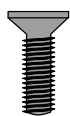

2 X

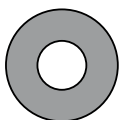

FIXATION DU PORTAIL À L'AUTOMATISME



La patte de fixation à une largeur de 50 mm. Il est impératif que le portail soit centré sur ces 50 mm.

1

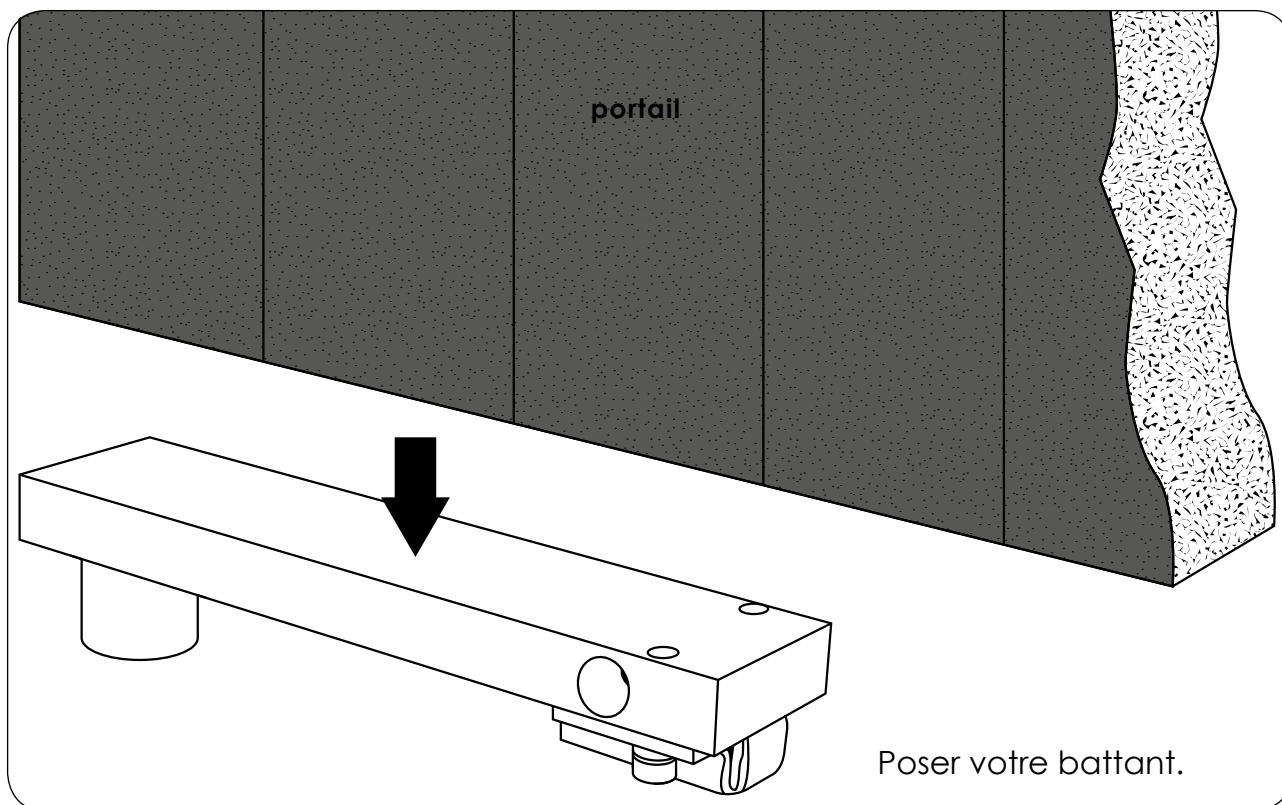

2

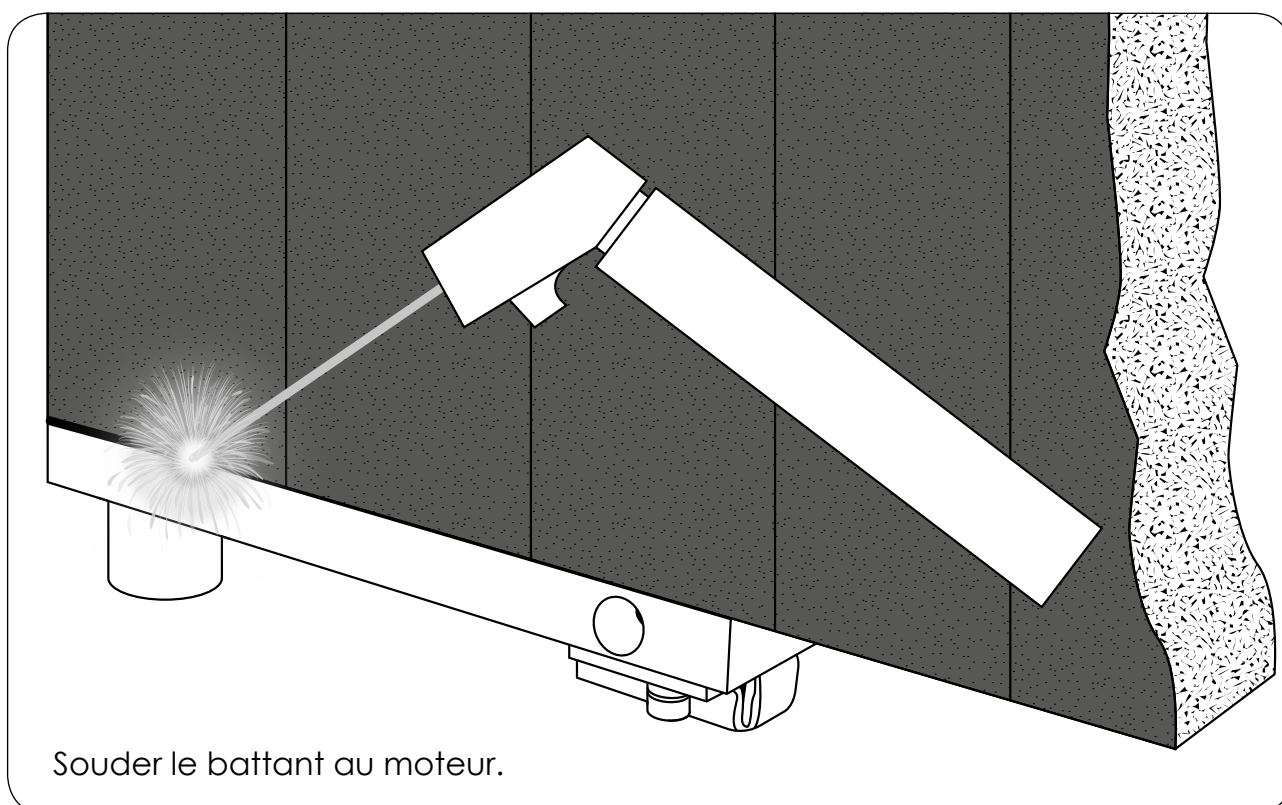

Munissez-vous d'un équipement de protection et référez-vous à la page 2 de votre manuel pour les précautions à prendre sur la soudure.

3

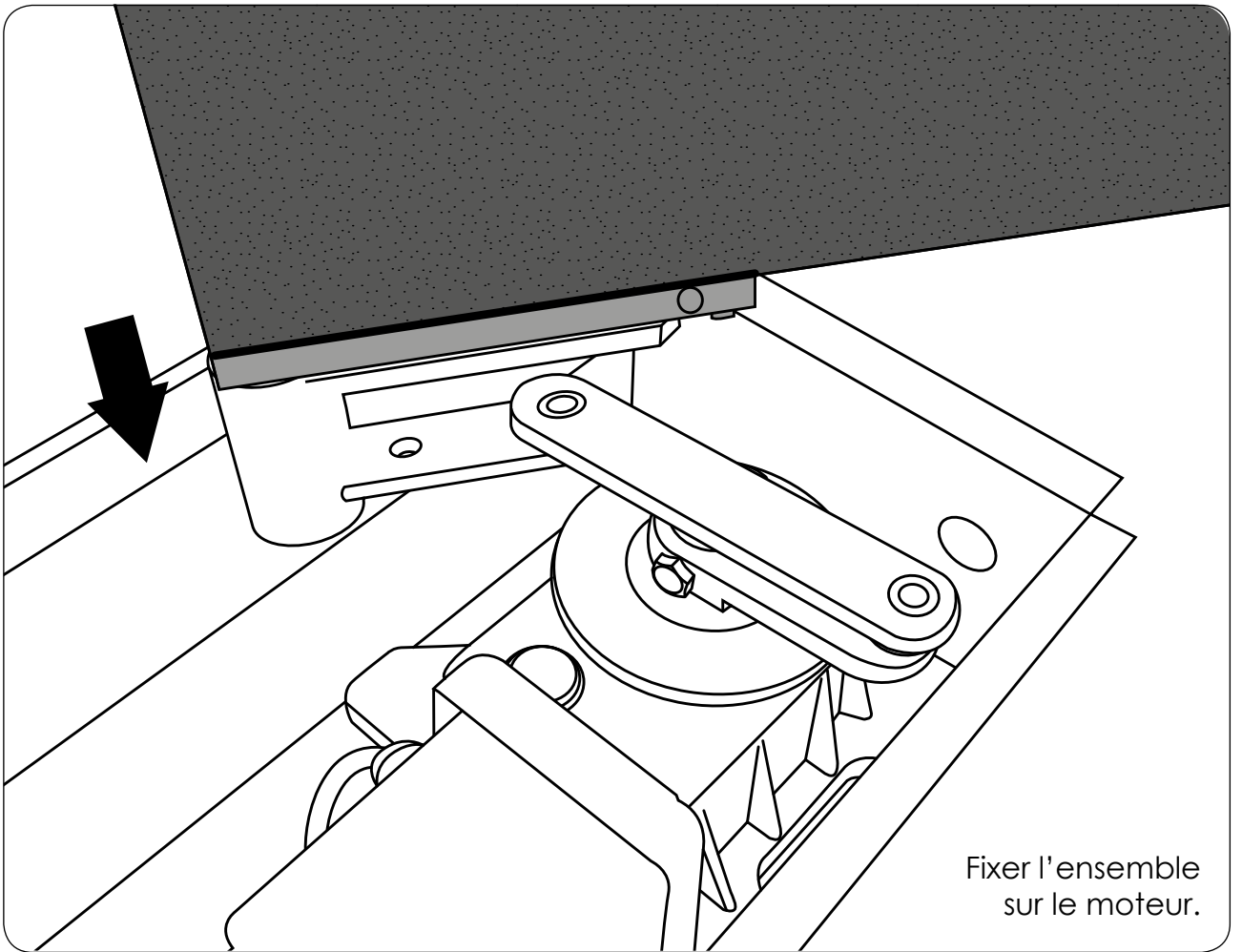

4

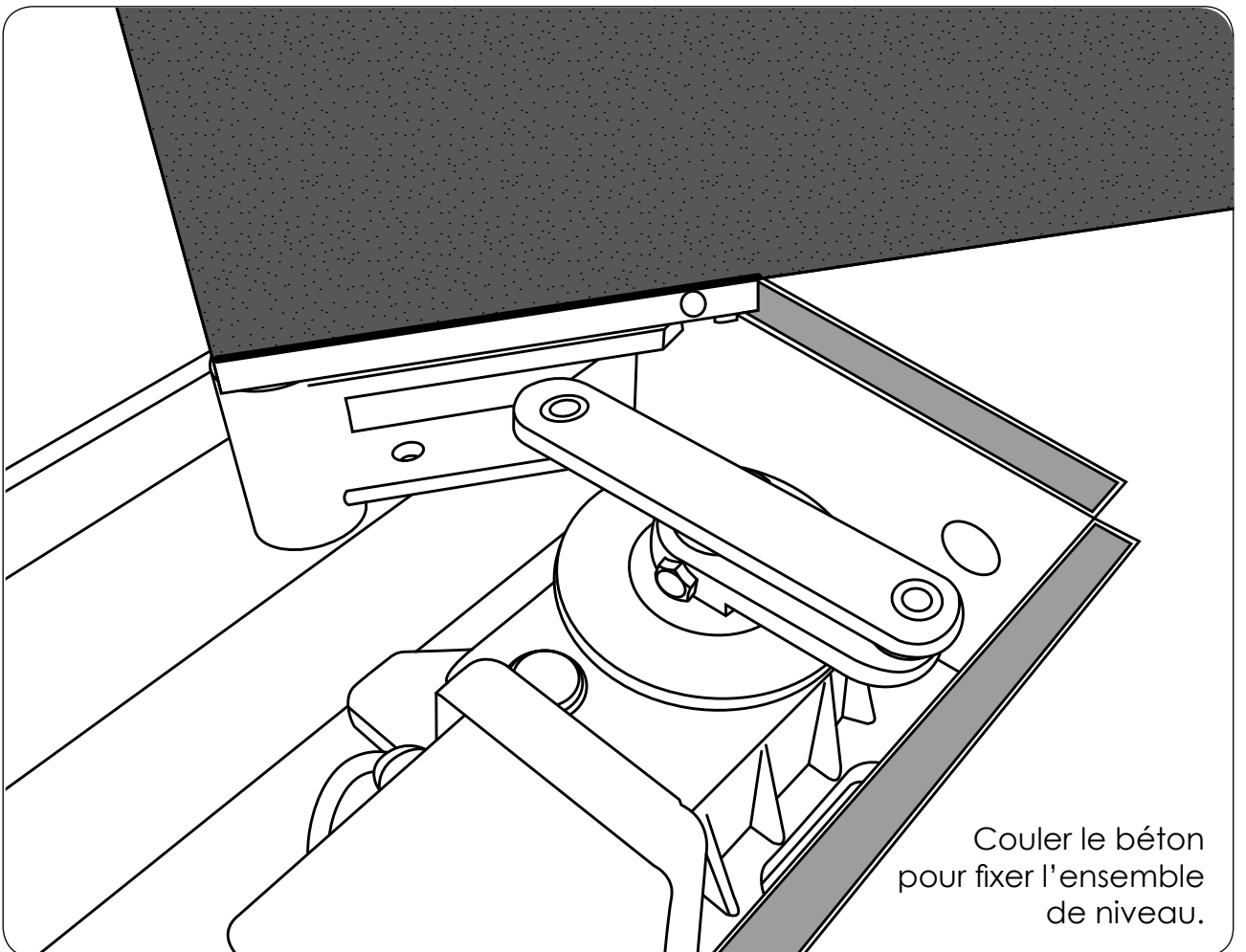

5

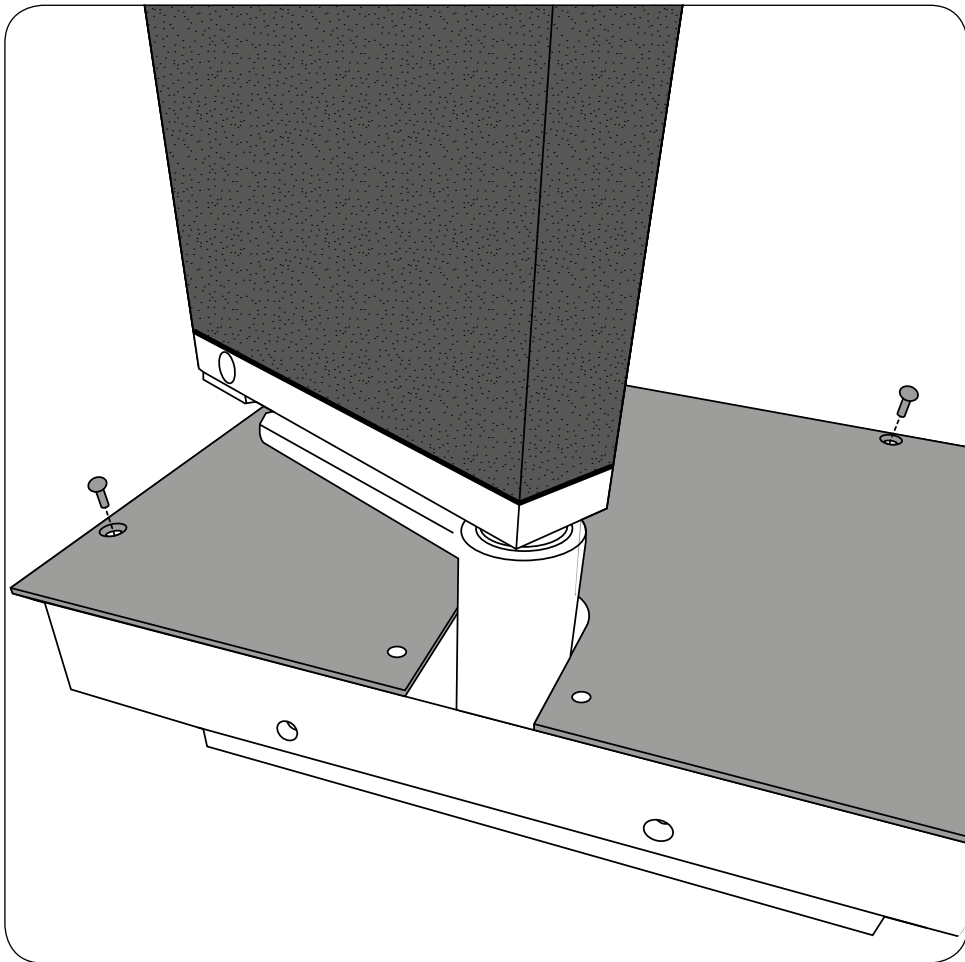

4 X

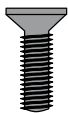

6

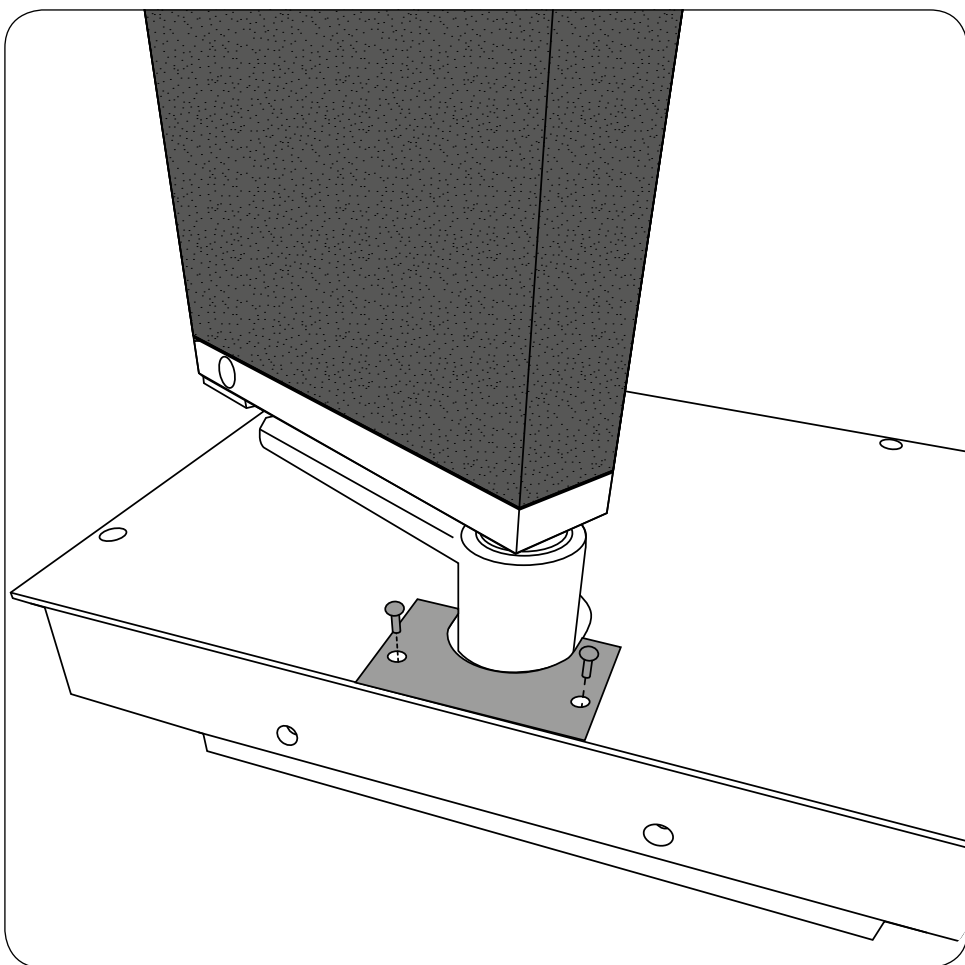

2 X



Votre portail doit-être équipé d'une butée centrale et de deux butées latérales (non fournies).

INSTALLATION FINALE DES MOTEURS

MOTEUR AVEC OUVERTURE VERS LA DROITE

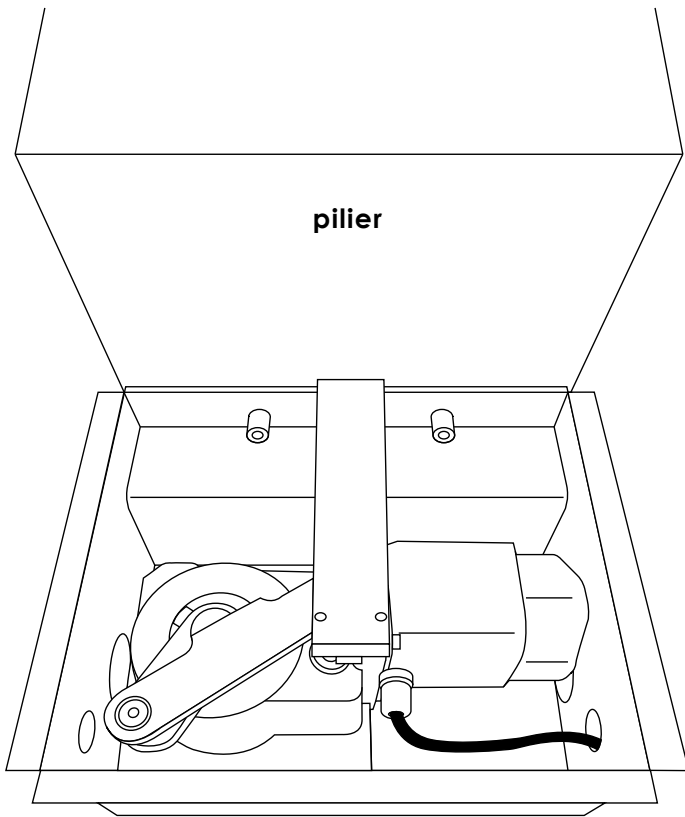

Porte fermée

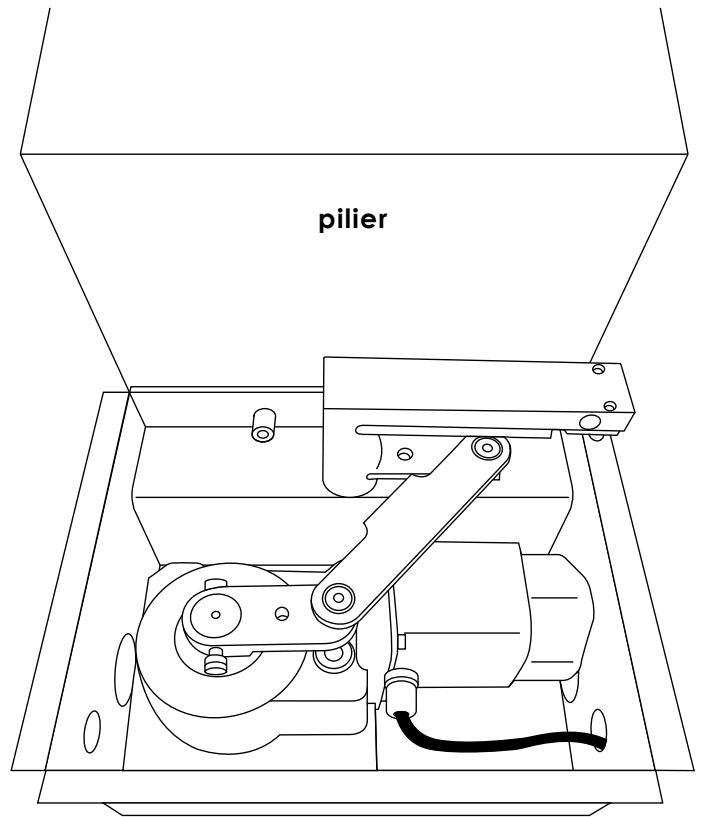

Porte ouverte à 90°

MOTEUR AVEC OUVERTURE VERS LA GAUCHE

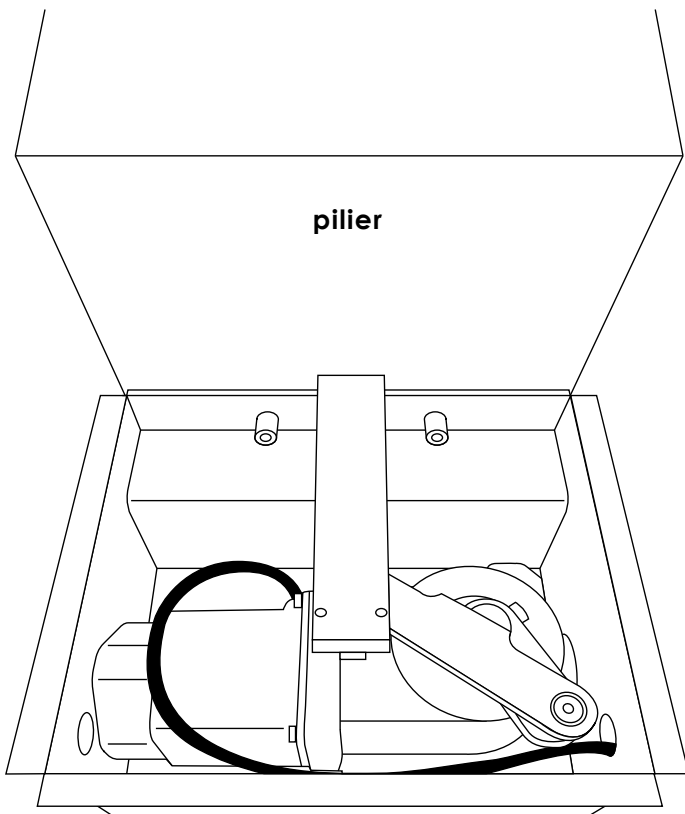

Porte fermée

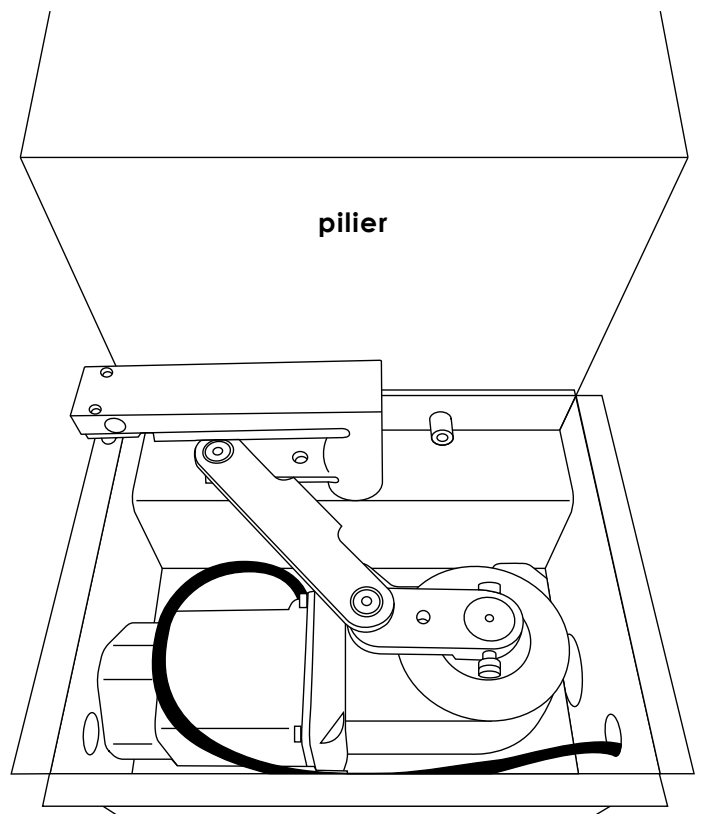

Porte ouverte à 90°

INSTALLATION GÉNÉRALE DU BRAS D'ENTRAÎNEMENT

- ① Levier moteur
- ② Bille de roulement
- ③ Levier de traction
- ④ Bielle de transmission
- ⑤ Patte de fixation

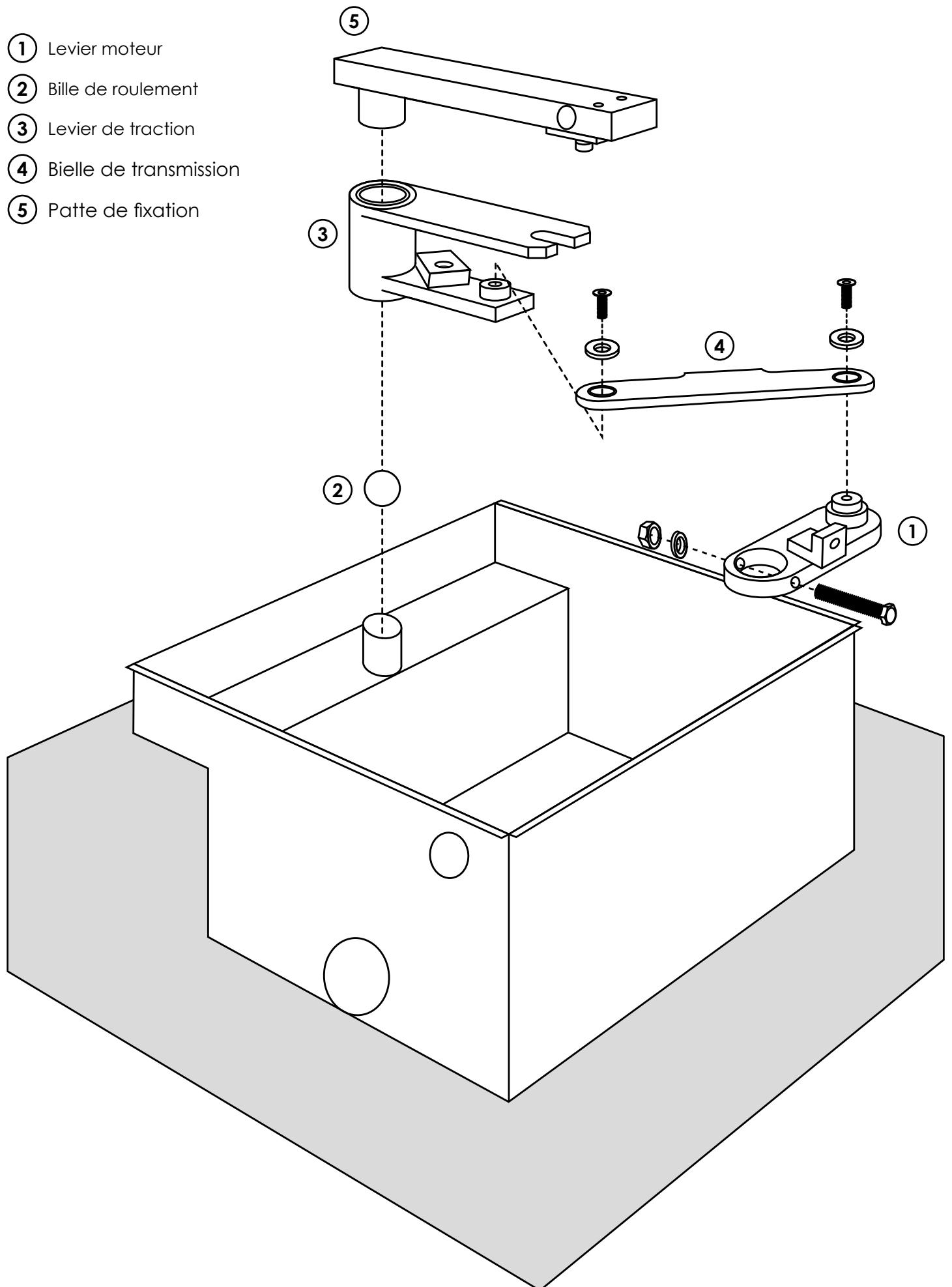

BRANCHEMENTS



0 892 350 490
(0.34 € TTC la minute)



Coupez l'alimentation électrique avant de réaliser tout branchement. La mise en oeuvre, les connexions électriques et les réglages doivent être effectués dans les règles de l'art par une personne qualifiée et spécialisée. Si vous avez un doute, demandez conseil !

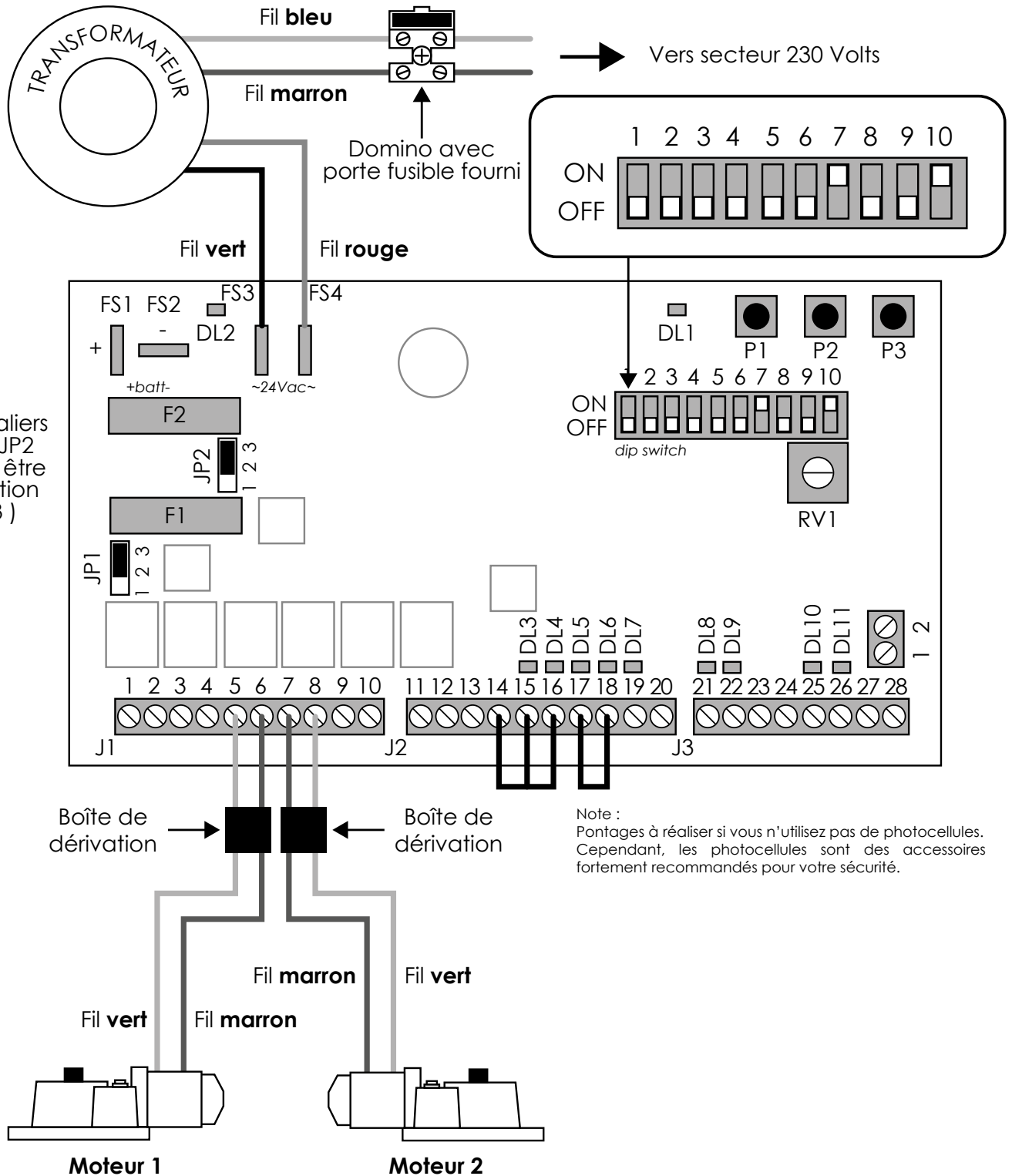

BRANCHEMENTS DES ACCESSOIRES

Note : en cas de coupure de courant, seule une personne se trouvant à l'intérieur de la propriété pourra aisément débloquenter le système de déverrouillage manuel.
Il est donc recommandé d'installer la batterie de secours si le portail est le seul point d'accès à votre propriété.

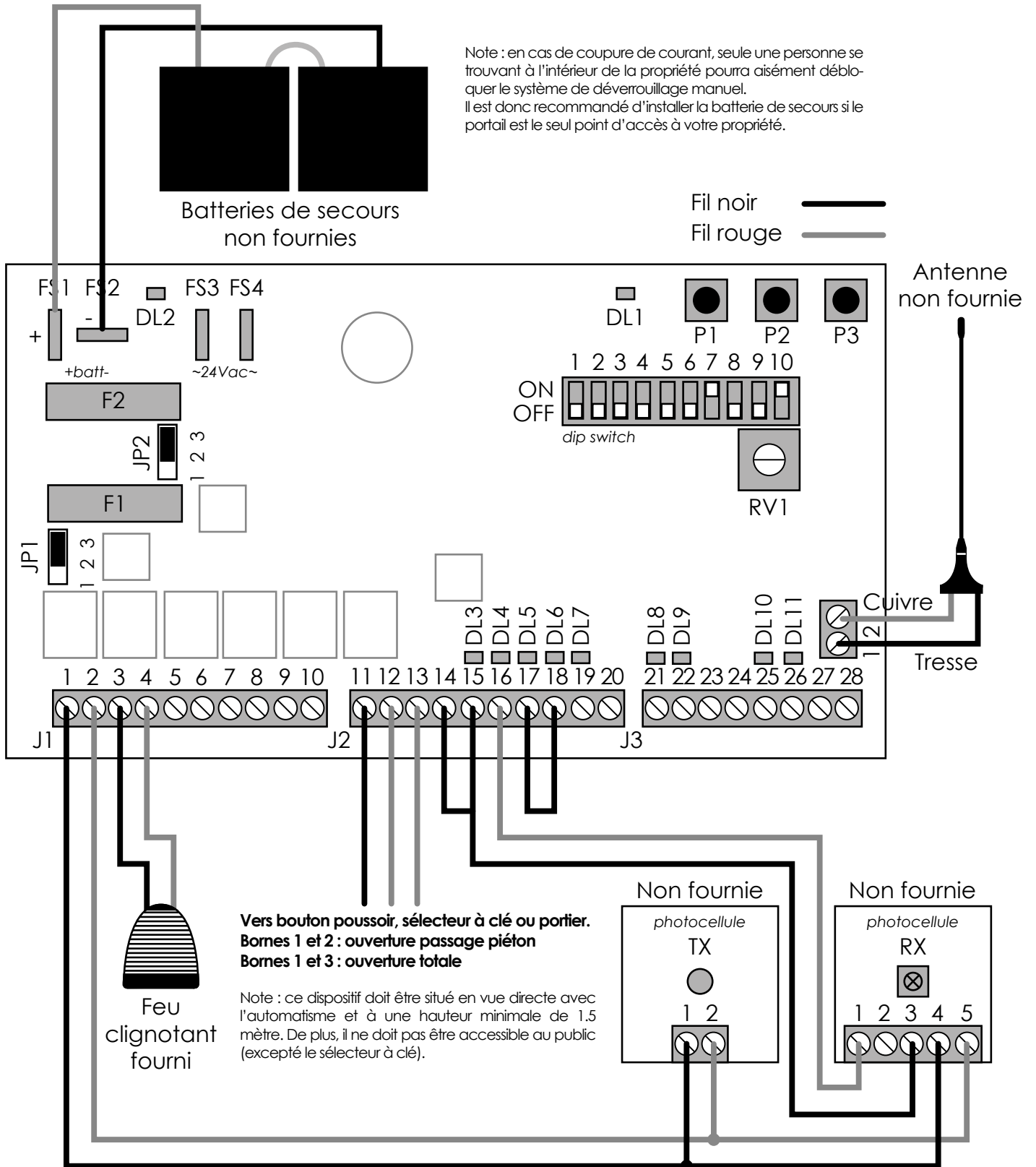



APPRENTISSAGE DE LA COURSE DU PORTAIL

- Positionnez votre portail complètement ouvert.
- Positionnez le potentiomètre RV1 à la moitié (**figure 1**).
- Pressez puis relâchez le bouton P2, le portail va effectuer automatiquement l'apprentissage de sa course en se fermant (**figure 2**).

figure 1

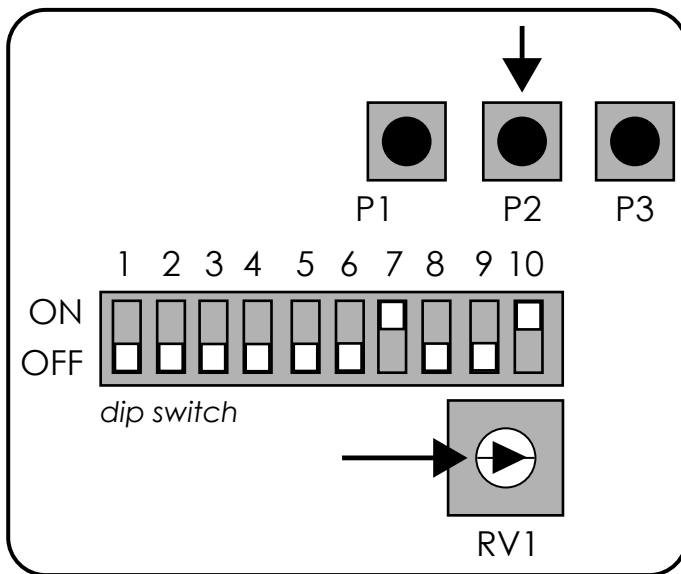

En cas d'anomalie :

- Si le voyant DL1 reste allumé en permanence et que la platine semble bloquée et ne réagit plus à vos ordres, débranchez l'alimentation secteur pendant quelques secondes puis rétablissez la.
- Si le moteur M1 veut ouvrir le battant au lieu de le fermer à l'étape 2 (**figure 2**), permutez les connexions 5 et 6 du moteur M1 sur la platine électronique et recommencez l'apprentissage.
- Si le moteur M2 veut ouvrir le battant au lieu de le fermer à l'étape 3 (**figure 2**), permutez les connexions 7 et 8 du moteur M2 sur la platine électronique et recommencez l'apprentissage.

figure 2

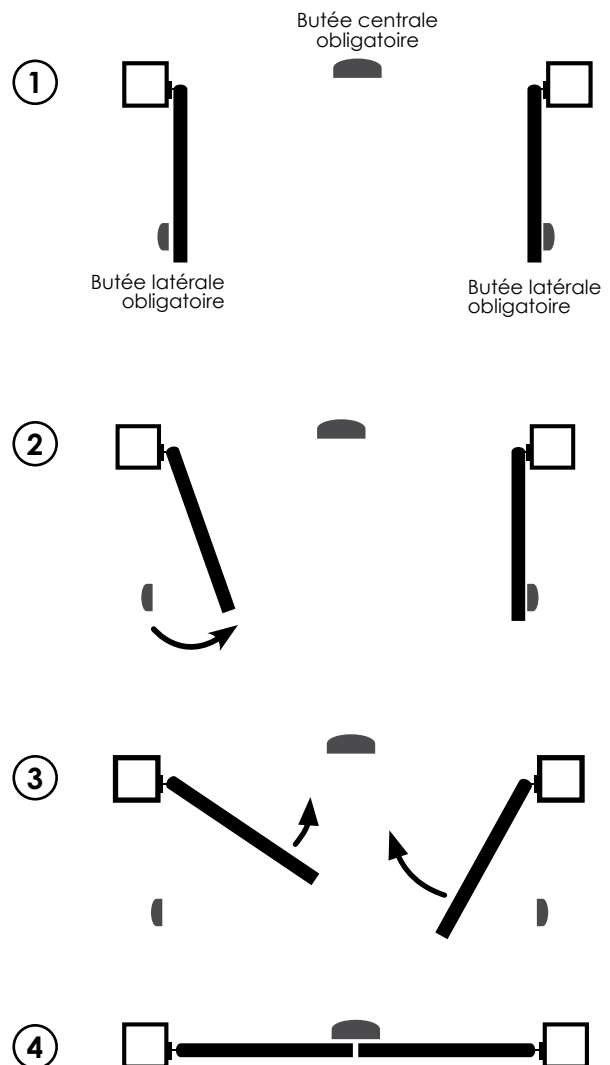

Votre portail doit-être équipé d'une butée centrale et de deux butées latérales (non fournies).

RECONNAISSANCE DES TÉLÉCOMMANDES



Le paramétrage des télécommandes ne suffit pas à faire fonctionner correctement le système. Il vous faut impérativement effectuer l'apprentissage de la course du portail (voir ci-dessus).

OUVERTURE DEUX BATTANTS

- Prendre une télécommande, se placer face à l'installation et repérer le bouton P1 et le voyant DL1.
- Appuyer sur P1 et relâcher. Le voyant DL1 s'allume, s'éteint et se rallume.
- Pendant que DL1 s'est rallumé, appuyer sur la touche 1 de votre télécommande.
- En appuyant sur la touche 1 de votre télécommande, le voyant DL1 s'éteint. Votre télécommande est maintenant programmée.
- Appuyez sur le bouton de la télécommande que vous venez d'utiliser pour ouvrir et fermer les deux battants du portail.

OUVERTURE UN BATTANT - PASSAGE PIÉTON

- Prendre une télécommande, se placer face à l'installation et repérer le bouton P1 et le voyant DL1.
- Appuyer sur P1 et relâcher. Le voyant DL1 s'allume, s'éteint et se rallume. Avant que le voyant ne se rallume, appuyez de nouveau sur la touche P1 puis relâchez. Le voyant DL1 s'allume, s'éteint et se rallume.
- Pendant que DL1 s'est rallumé, appuyer sur la touche 2 de votre télécommande.
- En appuyant sur la touche 2 de votre télécommande, le voyant DL1 s'éteint. Votre télécommande est maintenant programmée.
- Appuyez sur le bouton de la télécommande que vous venez d'utiliser pour ouvrir et fermer un seul battant du portail.

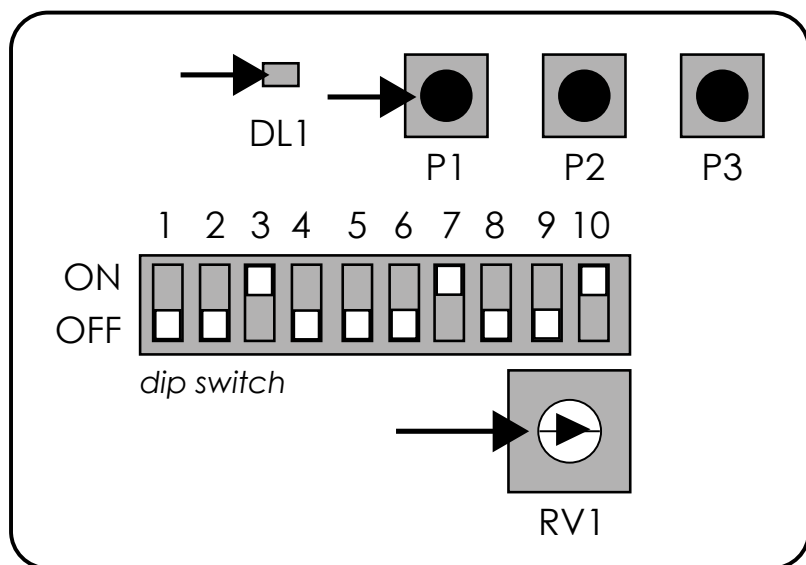

Pour déprogrammer les télécommandes, appuyez sur le bouton P1 jusqu'à ce que le voyant DL1 s'éteigne (environ 10 secondes). Les télécommandes et les claviers seront ainsi déprogrammés.

Pour changer la pile, dévissez la vis au dos de la télécommande et remplacez la pile usagée en respectant la polarité.

RÉGLAGE DU TEMPS DE PAUSE

MODE AUTOMATIQUE	Positionnez le Dip-switch N°1 sur OFF (vers le bas) et le N°2 sur ON (vers le haut). Pour régler la durée du temps de pause, pressez le bouton P3 jusqu'à ce que le voyant DL1 s'allume, relâchez alors le bouton P3. Faites passer le temps de pause désiré et appuyez de nouveau sur le bouton P3 pour valider.
MODE COPROPRIÉTÉ	Positionnez le Dip-switch N°1 sur ON (vers le haut) et le N°2 sur OFF (vers le bas). Pour régler la durée du temps de pause, pressez le bouton P3 jusqu'à ce que le voyant DL1 s'allume, relâchez alors le bouton P3. Faites passer le temps de pause désiré et appuyez de nouveau sur le bouton P3 pour valider.

EXPLICATION DES MODES DE FONCTIONNEMENT

MODE SEMI-AUTOMATIQUE	Un appui sur le bouton de la télécommande ouvre le (ou les) battant(s) soit en ouverture totale ou piéton. Le(s) battant(s) arrive(nt) en ouverture et reste(nt) ouvert(s) jusqu'à ce que vous ordonniez un ordre de fermeture en appuyant de nouveau sur le même bouton de la télécommande. Un second appui sur la télécommande alors que les portes ne sont pas entièrement ouvertes, arrête le portail. Un troisième appui referme le portail.
MODE AUTOMATIQUE	Un appui sur le bouton de la télécommande ouvre le (ou les) battant(s) soit en ouverture totale ou piéton. Le(s) battant(s) arrive(nt) en ouverture, le décompte du temps de pause commence, durant lequel le portail restera ouvert avant de se refermer automatiquement. Le cycle de travail se termine à la fin de la phase de fermeture et le feu clignotant s'éteint. Un second appui sur la télécommande alors que les portes ne sont pas entièrement ouvertes, arrête le portail. Un troisième appui fourni pendant le temps de pause interrompt le cycle de travail, le portail ne se ferme pas automatiquement. Un nouvel appui commande la fermeture.
MODE «PETITE» COPROPRIÉTÉ	Un appui sur le bouton de la télécommande ouvre le (ou les) battant(s) soit en ouverture totale ou piéton. Le(s) battant(s) arrive(nt) en ouverture, le décompte du temps de pause commence, durant lequel le portail restera ouvert avant de se refermer automatiquement. Le cycle de travail se termine à la fin de la phase de fermeture et le feu clignotant s'éteint. Un second appui sur la télécommande alors que les portes ne sont pas entièrement ouvertes est sans effet. Un appui sur la télécommande alors que les portes ne sont pas entièrement fermées provoque l'arrêt et une réouverture. Un appui fourni pendant le temps de pause recharge ce dernier et prolonge le temps précédant la fermeture automatique.

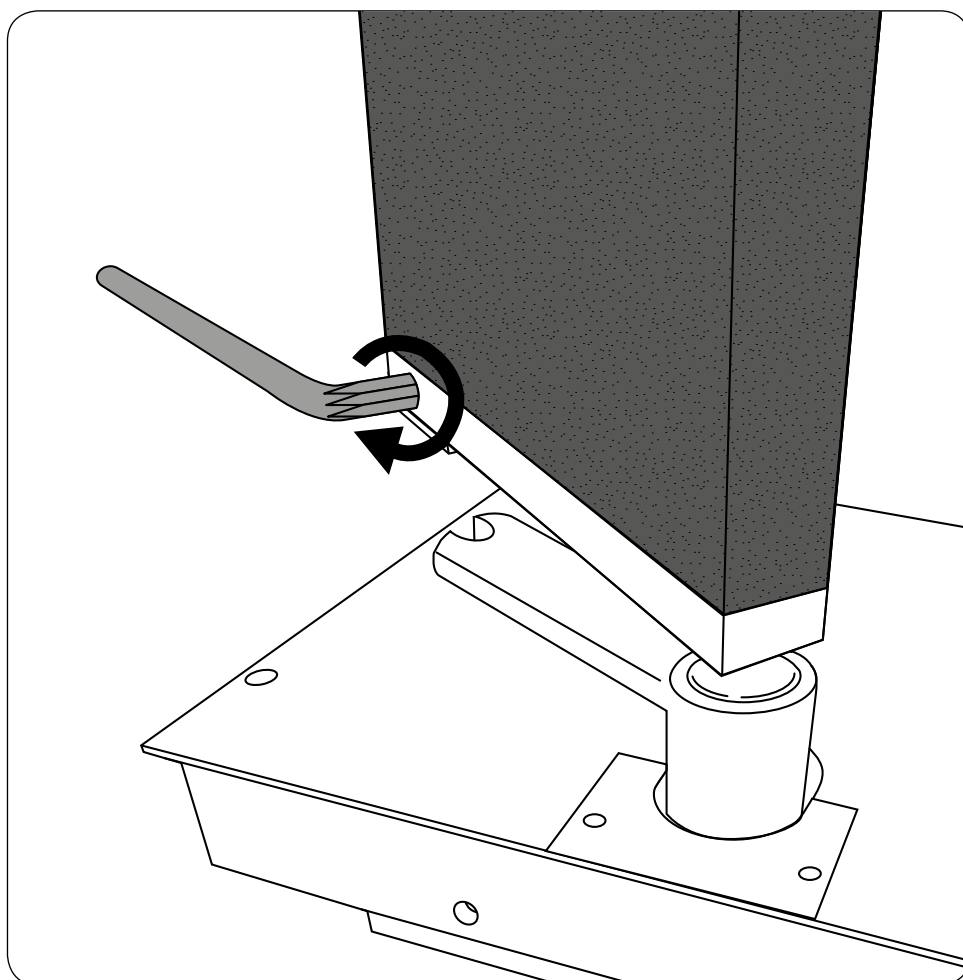
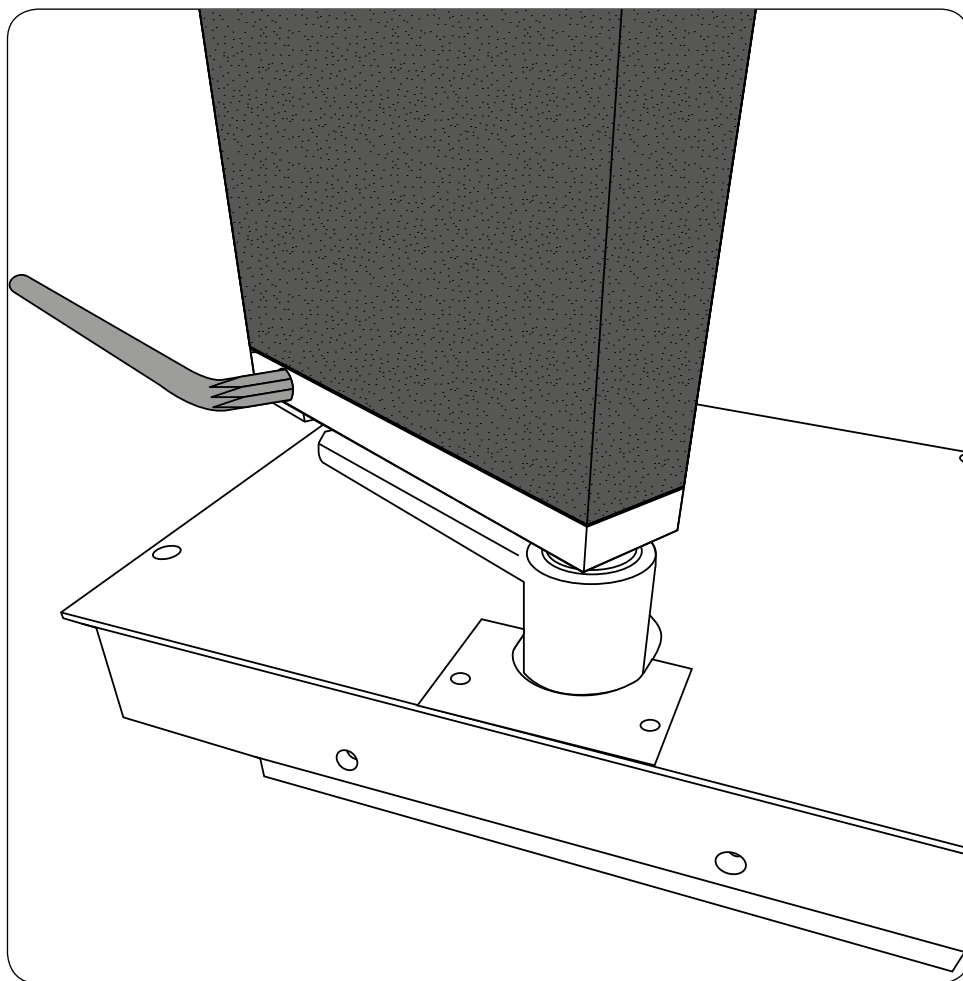



Ce produit ne peut être utilisé que pour ce à quoi il est expressément prévu, toute autre utilisation est formellement interdite.

N'entrez pas dans le rayon d'action du portail lorsqu'il est mobile, n'essayez pas de bloquer le mouvement du portail.

En sortie d'usine, nos systèmes sont réglés pour un mode de fonctionnement SEMI-AUTOMATIQUE, c'est-à-dire que le portail restera en position ouverte tant qu'un ordre de fermeture ne lui sera pas donné. La norme EN 13241-1 applicable à l'ensemble motorisation - portail impose que l'installation comporte des dispositifs de contrôle et de surveillance (photo-cellules, feu clignotant) pour les manœuvres effectuées en mode AUTOMATIQUE, ou effectuées HORS DE LA VUE de l'utilisateur. SCS SENTINEL décline toute responsabilité en cas de non respect de ces indications.

Évitez de travailler à proximité de charnières ou de toute pièce mécanique mobile risquant d'engendrer une situation de danger.

L'installation, le raccordement électrique et les réglages doivent être effectués par du personnel qualifié, conformément aux instructions de ce manuel et en respect des normes en vigueur. Une installation erronée est susceptible de provoquer des dommages aux personnes, aux animaux et aux biens, dont SCS SENTINEL ne peut être tenue pour responsable.

Cet appareil est prévu pour fonctionner uniquement sur le réseau électrique 220V. N'installez pas ce produit dans un milieu explosif, la présence de gaz ou de fumées inflammables représentant un grave danger pour la sécurité.

Avant de commencer l'installation, assurez-vous que la structure du portail à motoriser présente les qualités de robustesse et de stabilité requises. Apportez le cas échéant toutes les modifications de structure concernant la réalisation d'espaces de sécurité autour du portail ainsi que la protection et / ou la séparation de toute zone de cisaillement, d'entraînement, d'écrasement et de danger en général. SCS SENTINEL décline toute responsabilité en cas d'inobservation de ces points.

Pour la bonne réussite d'une automatisation de portail coulissant, il est nécessaire que le portail et son mécanisme satisfassent à des qualités particulières de construction, de fonctionnalité selon les normes en vigueur.

Lors de l'installation de votre produit, ne laissez pas les emballages à la portée des enfants ou des animaux. Ils représentent une source potentielle de danger.

Ce produit n'est pas un jouet. Il n'a pas été conçu pour être utilisé par des enfants. Ne les laissez pas jouer avec les dispositifs de commande afin d'éviter que l'automatisme ne puisse être actionné involontairement. Ne laissez pas les enfants jouer ou rester à proximité de la zone de travail.

Il est indispensable d'équiper en amont l'installation électrique d'un interrupteur différentiel ayant une sensibilité de 0,03A et d'un interrupteur omnipolaire ayant une ouverture des contacts d'au moins 3 mm. SCS SENTINEL décline toute responsabilité dans le cas où des pièces utilisées dans l'installation ne correspondraient pas à celles qui sont expressément prévues par le fabricant.

La mise en œuvre, les connections électriques et les réglages doivent être effectués dans les règles de l'art par une personne qualifiée et spécialisée. Avant la mise en service, assurez-vous que le capot soit bien fixé. Ne modifiez les paramètres d'origine et les branchements qu'en cas de nécessité. Faites appel à une personne qualifiée. Après installation, assurez-vous que le mécanisme est correctement réglé et que le système de protection et tout dispositif de débrayage manuel fonctionnent correctement.



Ce produit est garanti 2 ans, pièces et main d'oeuvre, à compter de la date d'achat. Il est impératif de garder une preuve d'achat durant toute la durée de cette période de garantie.

La garantie porte uniquement sur la réparation ou le remplacement des pièces reconnues défectueuses par notre service technique et exclut les coûts directs ou indirects consécutifs à une panne (frais de démontage, d'expédition ou autre...).

Ne sont jamais couverts par notre garantie :

- Les dommages résultant des conséquences d'une mauvaise installation (mauvais câblage, inversion de polarité...).
- Les dommages résultant d'un usage inadéquat de l'appareil (utilisation en contradiction avec le manuel) ou de sa modification.
- Les dommages résultant des conséquences de l'utilisation de composants ne provenant pas de SCS SENTINEL
- Les dommages dus à un défaut d'entretien, à un choc physique (coup de pare-choc sur le portail par exemple).
- Les dommages dus aux intempéries : grêle, foudre, vent violent...
- Les remplacements de piles ou ampoules.
- Les retours effectués sans la copie de la facture d'achat ou du ticket de caisse.
- Ne pas ouvrir le produit. Toute intervention sur l'appareil annulera la garantie.

SCS SENTINEL ne saura être tenu pour responsable des conséquences de la privation de jouissance du matériel pendant le temps ou celui-ci sera immobilisé pour réparation ou vérification auprès de nos services.

En cas de non fonctionnement, appelez impérativement le service d'assistance téléphonique.

Les frais d'expédition du matériel entre le client et SCS SENTINEL sont à la charge du client. Les frais de retour sont à la charge de SCS SENTINEL.

Aucune prise en charge magasin ne sera accordée sans accord préalable et numéro de retour SAV.



Avant tout entretien, déconnectez l'automatisme du réseau d'alimentation électrique.

Ne pas nettoyer le produit avec des solvants, des substances abrasives ou corrosives.

L'entretien devrait être effectué tous les 6 mois :

- Nettoyez la zone autour du moteur.
- Nettoyez et lubrifiez les pivots du battant.
- Lubrifiez le groupe de déblocage.
- Enlevez les éventuels débris de la caisse de fondation et s'assurer que le drainage est bien effectué.

Assurez-vous de la bonne maintenance de votre produit et des éléments de sécurité. Vérifiez fréquemment l'installation pour détecter tout mauvais équilibrage ou tout signe d'usure ou de détérioration des câbles et du montage. N'utilisez pas l'appareil si une réparation ou un réglage est nécessaire. Faites appel à du personnel qualifié.



Ce symbole indique que les équipements font l'objet d'une collecte sélective. Ne jetez pas les emballages avec les ordures ménagères. Les substances dangereuses qu'ils sont susceptible de contenir peuvent nuire à la santé et à l'environnement. Utilisez les moyens de collectes sélectives mis à votre disposition par votre commune ou votre distributeur.



Avant de nous contacter :

- Préparez votre ticket de caisse ou votre facture d'achat.
- Indiquez-nous la référence de votre automatisme **KA E50**
- Munissez-vous de l'outillage nécessaire.
- Ouvrez-le caisson pour accéder à la carte électronique (à ne pas faire s'il pleut).
- Placez-vous près de votre automatisme, nos techniciens vous donneront des instructions adaptées à votre cas précis, il est donc indispensable que vous puissiez effectuer en temps réel les manipulations prescrites.

HOTLINE ASSISTANCE TECHNIQUE au 0 892 350 490 (0.34 € TTC la minute) :
Lundi, mercredi, vendredi et samedi de 9h00 à 12h00 et de 14h00 à 18h00.
Mercredi et jeudi de 9h00 à 12h00.

Dernière version de la notice téléchargeable sur www.scs-laboutique.com

« Par la présente, la société SCS Sentinel déclare que l'appareil KA E50 est conforme à la directive RTTE 1999/5/CE. Vous trouverez la déclaration de conformité CE complète sur le site www.scs-laboutique.com »



Hotline assistance technique au 0 892 350 490 (0.34 € TTC la minute)
Lundi, mercredi, vendredi et samedi de 9h00 à 12h00 et de 14h00 à 18h00
Mardi et jeudi de 9h00 à 12h00

www.scs-laboutique.com