

# VisioDoor 4.3

Interphone vidéo  
Moniteur extra plat

Video door phone - slim design monitor  
Citofono video - monitor extra piatto  
Intercomunicador video - monitor extra plano  
Video-Türsprechanlage - monitor extraflach  
Video-Intercom - extra plat scherm

VisioDoor 4.3 PVF0023



12

2 fils



6 mélodies



mains libres



déclenchement  
gâche et portail



REC

enregistrement  
photos

# SOMMAIRE

<b>A- Précautions d'utilisation</b> .....	<b>2</b>
<b>B- Descriptif</b> .....	<b>2</b>
B1 - Contenu du kit / Dimensions .....	2
B2 - Présentation du produit.....	3
<b>C- Câblage / Installation</b> .....	<b>3</b>
C1 - Schéma de câblage .....	3
C2 - Installation et raccordement.....	4
<b>D- Utilisation</b> .....	<b>5</b>
<b>E- Caractéristiques techniques</b> .....	<b>9</b>
<b>F- Assistance technique</b> .....	<b>9</b>
<b>G- Garantie</b> .....	<b>10</b>
<b>H- Avertissements</b> .....	<b>10</b>

## A- PRÉCAUTIONS D'UTILISATION

Ce manuel fait partie intégrante de votre produit. Ces instructions sont pour votre sécurité. Lisez-les attentivement avant utilisation et conservez-les pour une consultation ultérieure. Choisir un emplacement approprié. S'assurer qu'aucun élément ne gêne à l'insertion des chevilles et des vis dans le mur. Ne pas brancher votre alimentation tant que votre installation n'est pas terminée et contrôlée. La mise en œuvre, les connexions électriques et les réglages doivent être effectués dans les règles de l'art par une personne qualifiée et spécialisée. Le bloc d'alimentation doit être installé dans un lieu sec. Vérifier que ce produit est utilisé uniquement pour l'usage auquel il est destiné.

## B- DESCRIPTIF

### B1- Contenu du kit / Dimensions

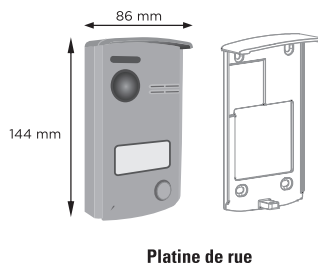
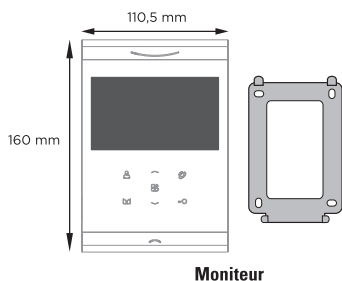

**Adaptateur électrique**

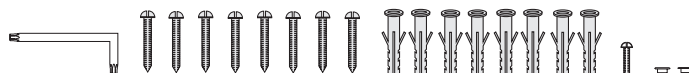

**Visserie**



**Notice**

## B2- Présentation du produit

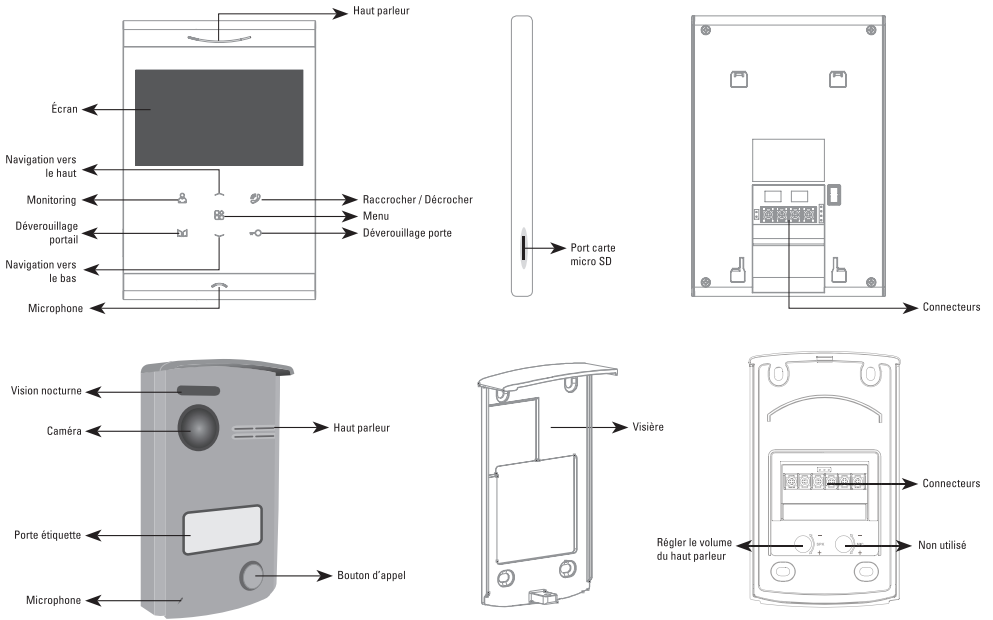

## C- CÂBLAGE / INSTALLATION

### C1- Schéma de câblage

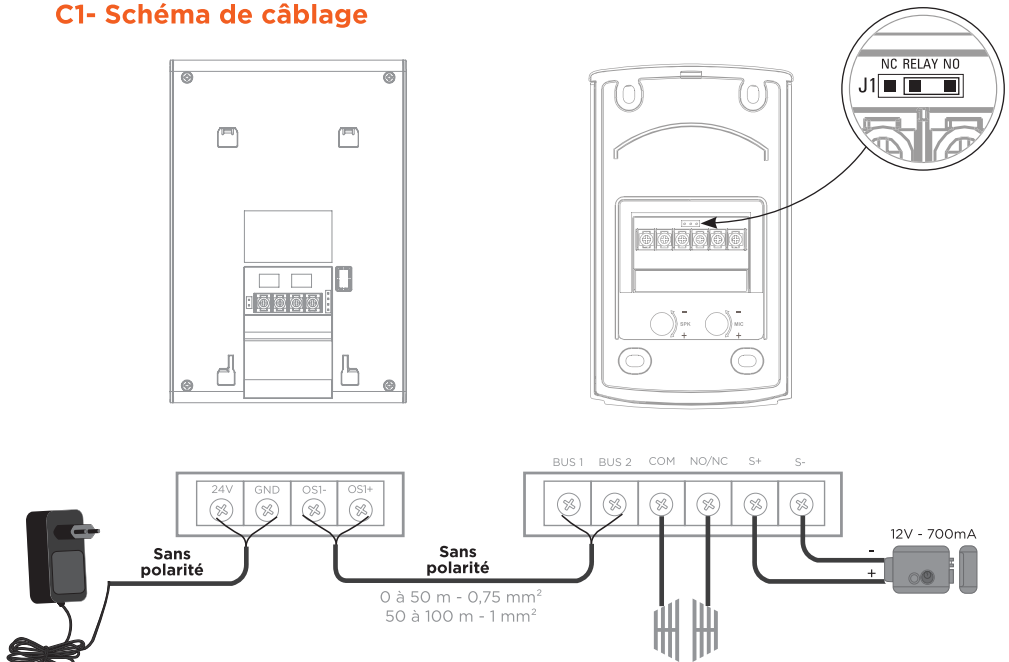

## C2- Installation et raccordement

### Moniteur

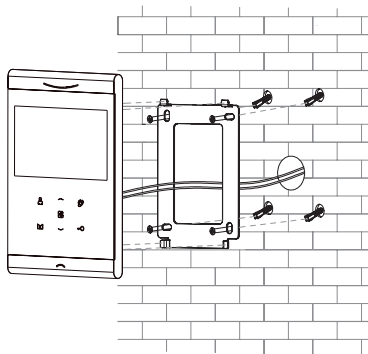
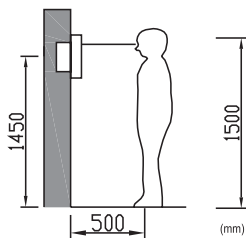

### Platine de rue

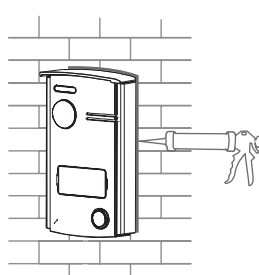
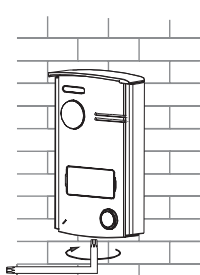
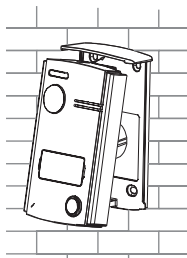
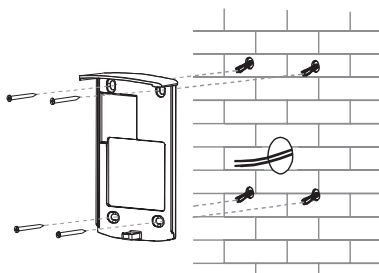
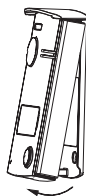
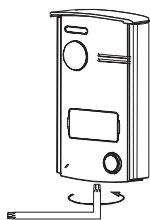
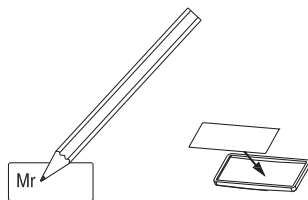
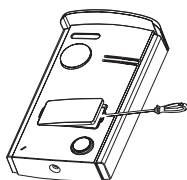
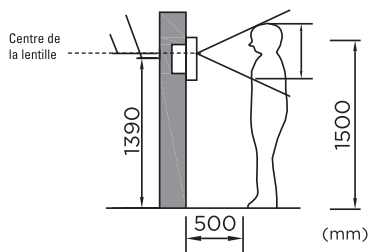

Après installation et test, placer un joint silicone transparent sur le haut et les côtés de la platine de rue (pas sur le bas) pour éviter tout risque d'infiltration.

# D- UTILISATION

## Réglages et configuration

1

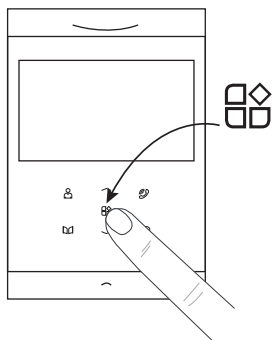

2

Mélodie

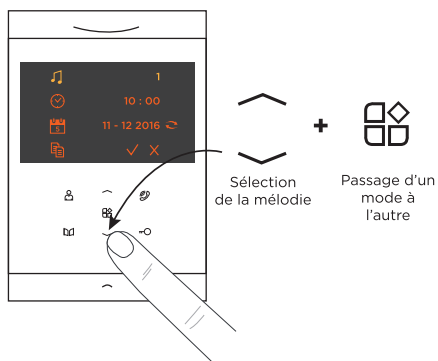

3

Heure

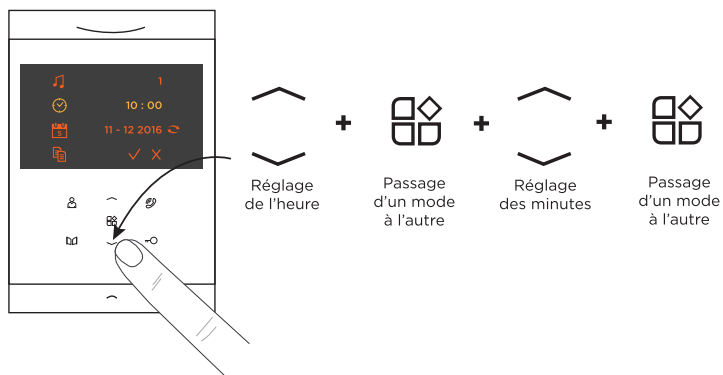

4

Date

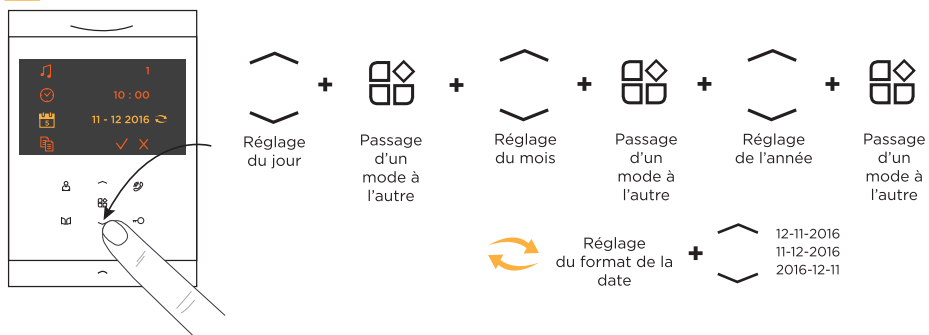

## 5 Sauvegarde sur carte SD



Sélectionner

✓  
Sauvegarder les photos  
de la mémoire interne  
sur la carte micro SD

+ Ou

✗  
Ne pas sauvegarder les  
photos de la mémoire  
interne sur la carte  
micro SD

## 6

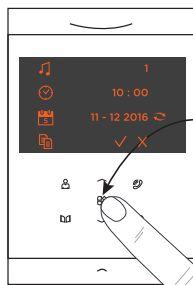

Appuyer 2  
secondes  
pour sortir

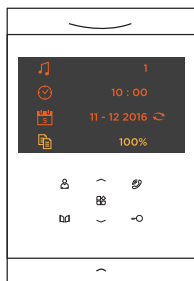

Transfert sur la  
carte micro SD  
réussi



Formater la  
carte micro SD

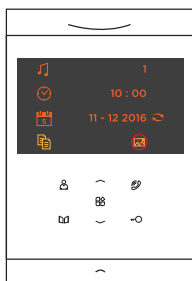

Aucune photo  
dans la mémoire  
interne

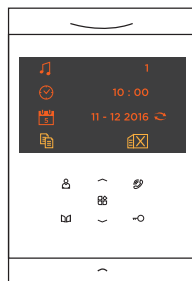

Pas de  
carte micro SD

## 7

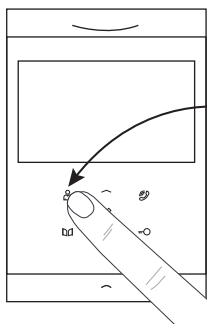

Visualisation  
caméra

## 8

Luminosité



Réglage  
de la  
luminosité

## 9

Couleur



Réglage  
de la  
couleur

## 10

Contraste



Réglage  
du  
contraste

11  Volume de la mélodie

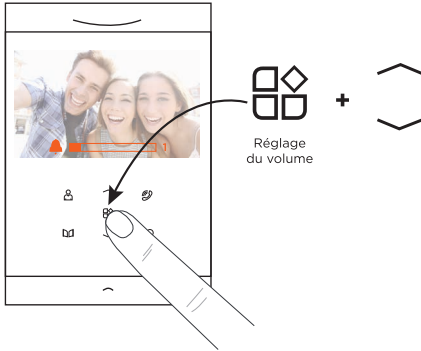

12

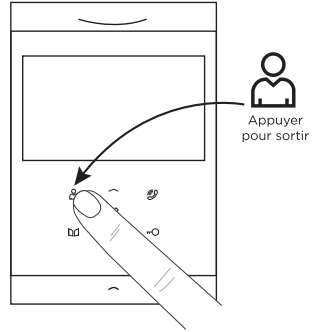

### Appel depuis la platine de rue

1

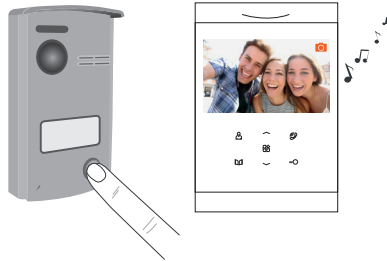

2

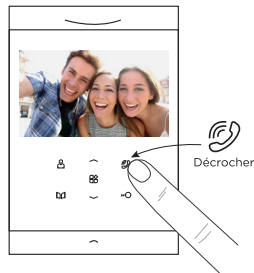

3

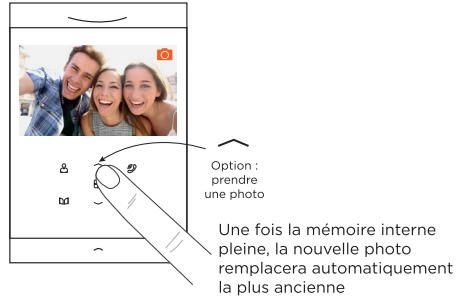

4

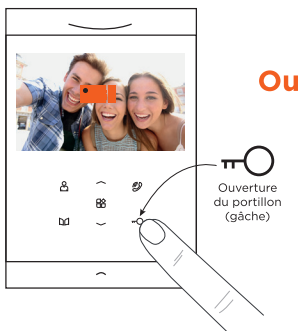

**Ou**

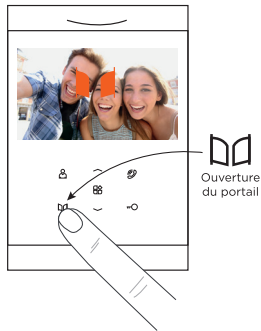

5

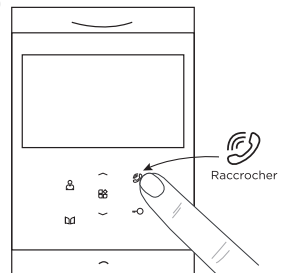

## Réglage volume de la communication

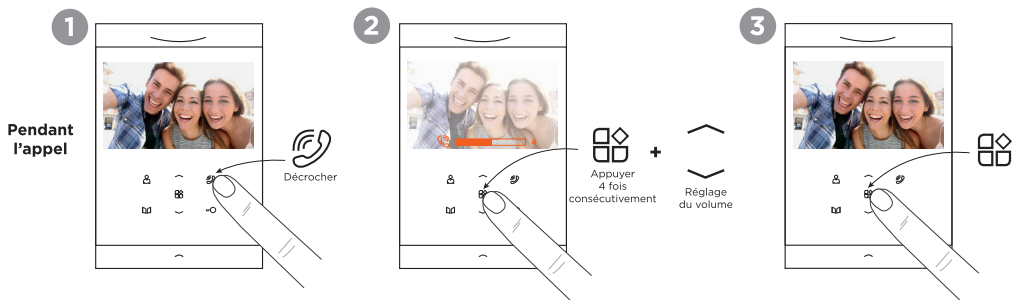

## Appels en absence





## E- CARACTÉRISTIQUES TECHNIQUES

### Moniteur

Alimentation	DC : 24V - 1A
Écran	4.3" LCD
Résolution écran LCD	480 (RVB) x 272
Mémoire interne	1,2 Mo (20 photos max). Une fois la mémoire pleine, la nouvelle photo remplacera automatiquement la plus ancienne
Sauvegarde externe sur carte SD	4 Go à 32 Go classe 4 (non fournie). <b>La carte micro SD doit être formatée avant utilisation.</b>

### Platine de rue

Matériau	Alliage d'aluminium
Vision nocturne	LED infrarouge
Température de fonctionnement	-40 ~ 55°C
Angle de vue	80°
Indice de protection	IP44

### Adaptateur électrique

Alimentation	AC : 100V ~ 240V, 0.6A, 50Hz/60Hz DC: 24V, 1A
--------------	--

## F- ASSISTANCE TECHNIQUE

En cas de besoin, vous pouvez prendre contact avec notre assistance technique au numéro ci-dessous

**0 892 350 490**

Service 0,35 € / min  
+ prix appel

Horaire hotline, voir sur le site internet : [scs-sentinel.com](http://scs-sentinel.com)

Nous vous demandons au préalable de relever la référence de votre matériel sur la notice ou l'emballage de votre produit. Nous vous conseillons également de brancher votre matériel « en fils volants » sur une table après avoir démonté les éléments afin de facilement déterminer si c'est le matériel ou l'installation qui pose problème.

## G- GARANTIE



N'oubliez pas d'enregistrer votre garantie dans le mois suivant votre achat en vous rendant sur notre site internet : [www.scs-laboutique.com/accountProduct/declaration](http://www.scs-laboutique.com/accountProduct/declaration).

Conservez soigneusement le code-barre ainsi que votre justificatif d'achat, il vous sera demandé pour faire jouer la garantie.

**Il est impératif de garder une preuve d'achat durant toute la période de garantie.**

## H- AVERTISSEMENTS

- Garder une distance minimale (10 cm) autour de l'appareil pour une aération suffisante.
- Ne pas gêner l'aération par l'obstruction des ouvertures d'aération par des objets tels que journaux, nappes, rideaux, etc.
- Ne pas approcher l'appareil de flammes nues, telles que des bougies allumées.
- Le fonctionnement normal du produit peut être perturbé par une forte interférence électromagnétique
- Cet équipement est destiné à un usage privé uniquement
- L'appareil ne doit pas être exposé à des égouttements d'eau ou des éclaboussures. Aucun objet rempli de liquide tel que des vases ne doit être placé sur l'appareil.
- Cet appareil ne doit pas être utilisé sous un climat tropical.
- La prise du réseau d'alimentation doit demeurer aisément accessible. Elle est utilisée comme dispositif de déconnexion.
- Le moniteur et l'adaptateur doivent être utilisés en intérieur
- Effectuer tous les branchements entre les éléments avant d'alimenter le kit.
- Ne brancher votre appareil qu'avec l'adaptateur fourni.
- Les éléments étant composés d'électronique, ils sont à manipuler avec précaution.
- Ne pas boucher le microphone de la platine de rue et du moniteur.
- Lors de l'installation de votre produit, ne laissez pas les emballages à la portée des enfants ou des animaux. Ils représentent une source potentielle de danger.
- Ce produit n'est pas un jouet. Il n'a pas été conçu pour être utilisé par des enfants.



Avant tout entretien, débranchez vos appareils. Ne pas nettoyer le produit avec des solvants, des substances abrasives ou corrosives. Utiliser un simple chiffon doux pour nettoyer l'écran du moniteur. Ne rien vaporiser sur le produit.



Assurez-vous de la bonne maintenance de votre produit et vérifiez fréquemment l'installation pour déceler tout signe d'usure. N'utilisez pas l'appareil si une réparation ou un réglage est nécessaire. Faites appel à du personnel qualifié.



Ne jetez pas les piles et les appareils hors d'usage avec les ordures ménagères. Les substances dangereuses qu'ils sont susceptibles de contenir peuvent nuire à la santé et à l'environnement. Utilisez les moyens de collectes sélectives mis à votre disposition par votre commune ou votre distributeur.

Toutes les infos sur :  
**[www.scs-sentinel.com](http://www.scs-sentinel.com)**



**SCS** sentinel

Route de St Symphorien  
85130 Les Landes Génusson  
FRANCE