

FR. DANGER - Risque d'électrocution - L'alimentation secteur doit être coupée / 2- Connecter les 2 fils du réseau 230V sur une ligne protégée avec fusible ou disjoncteur. Spécifications de câblage : Les fils connectés à 230V doivent être rigides et leur section ne doit pas être inférieure à 1,5 mm². Les fils connectés à 230V doivent être fixés avec des ancrages. Les fils connectés à 230V ne doivent pas être : des fils métalliques plats doubles, plus fins que des fils tressés, des fils gainés ordinaires en caoutchouc dur et des fils gainés en polychlorure de vinyle fin. / 3- Visser les fils fermement, sans aucun jeu. / 4- Ne pas allumer l'interrupteur de la source d'alimentation avant que l'étape de câblage ne soit terminée. **EN. DANGER - Risk of electric shock** - 1- Mains supply must be disconnected / 2- Connect the 2 wires for the mains 230V on a protected line with fuse or circuit breaker. Wiring specifications: The wires connected to 230V must be rigid and cross section must not be smaller than 1.5mm². Wires connected to 230V should be fixed with anchorages. The wires connected to 230V must not be : flat twin tinsel wires, lighter than braided wires, ordinary tough rubber sheathed wires and light polyvinyl chloride sheathed wires / 3- Screw the wires without any looseness / 4- Do not turn on the switch or power source before all wiring step is done. **IT. PERICOLO - Rischio di folgorazione** - 1- Accertarsi che l'alimentazione sia scollegata. / 2- Collegare i 2 fili della rete a 230V a una linea protetta con fusibile o disintettore. Specifiche del cablaggio: I fili collegati alla rete a 230V devono essere rigidi con una sezione non inferiore a 1,5 mm². I fili collegati alla rete a 230V devono essere fissati con elementi di ancoraggio. I fili collegati alla rete a 230V non devono essere: fili metallici piatti doppi, più sottili di fili intrecciati, fili inguainati comuni in gomma dura e fili inguainati in polichloruro di vinile sottile. / 3- Avvitare saldamente i fili, senza lasciare alcun gioco. / 4- Non accendere l'interruttore della sorgente di alimentazione prima della conclusione della fase del cablaggio. **ES. PELIGRO - Riesgo de electrocución** - 1- Se debe desconectar la alimentación eléctrica / 2- Conectar los 2 cables para la red 230 V en una línea protegida con fusible o disyuntor. Especificaciones de cableado : Los cables conectados a 230V deben ser rígidos y su sección no debe ser inferior a 1,5 mm². Los cables conectados a 230V deben fijarse con anclajes. Los cables conectados a 230V no deben ser : cables metálicos planos dobles, más finos que cables trenzados, cables ordinarios recubiertos con caucho duro o cables recubiertos con policloruro de vinilo fino. / 3- Atornillar los cables sin ninguna holgura. / 4- No encender el interruptor de la fuente de alimentación antes de realizar todos los pasos del cableado. **DE. GEFÄHR - Stromschlaggefahr** - 1- Die Stromversorgung muss getrennt werden. / 2- Schließen Sie die beiden Drähte der 230V-Stromversorgung an eine abgeschirmte Leitung mit Sicherung oder Trennschalter an. Verkabelungsspezifikationen: Die an 230 V angeschlossenen Drähte müssen starr sein und einen Querschnitt von mindestens 1,5 mm² aufweisen. An 230V angeschlossene Drähte müssen mit Ankern befestigt werden. Die an 230V angeschlossenen Leitungen : dürfen keine Doppel-Flachdrähte sein, dürfen nicht dünner als geflochtene Drähte, normale hartgummierte Drähte und feine PVC-ummantelte Drähte sein / 3- Verschrauben Sie die Drähte fest und ohne Spiel / 4- Schalten Sie den Trennschalter erst dann ein, wenn die Verkabelung abgeschlossen ist. **NL. GEVAAR - Risico op elektrocutie** - 1- De netwerkstroom moet uitgeschakeld worden / 2- Sluit de 2 draden van het 230V-netwerk aan op een leiding die beschermd is met een zekering of installatietoemaat. Specificaties voor bedrading : De draden die worden aangesloten op 230V moeten rigide zijn met een sectie die niet kleiner is dan 1,5 mm². Draden die worden aangesloten op 230V moeten bevestigd worden met verankeringen. Draden die worden aangesloten op 230V : mogen geen dubbele platte metalen draden zijn, mogen niet fijner zijn dan gevlochten draden, gewone met hard rubber omhulde draden of met fijn polyvinylchloride omhulde draden. / 3- Schroef de draden stevig vast, er mag geen speling op zitten / 4- De stroomschakelaar niet inschakelen voordat de bedrading volledig is afgerond. **PT. PERIGO - Risco de choque elétrico** - 1- O fornecimento de energia deve ser cortado / 2- Ligue os 2 fios da rede 230V a uma linha protegida por fusível ou disjuntor. Especificações de fiação: Os fios conectados a 230 V devem ser rígidos e sua seção não deve ser inferior a 1,5 mm². Os fios conectados a 230V devem ser fixados com âncoras. Os fios conectados a 230V não devem ser: fios de metal planos duplos, mais finos do que fios trançados, fios comuns com bainha de borracha dura e fios finos com bainha de cloreto de polivinila. / 3- Aparafuse os fios com firmeza, sem qualquer folga. / 4- Não ligue o interruptor da fonte de alimentação até que a etapa de fiação esteja concluída. **GR. ΚΙΝΔΥΝΟΣ - Κίνδυνος ηλεκτροπληξίας** - 1- Πρέπει να διακοπεί η παροχή ρεύματος. / 2- Συνδέστε τα 2 καλώδια του δικτύου 230V σε μία γραμμική προστατευμένη με ασφάλεια ή διακόπτη. Προδιαγραφές καλωδίωσης: Τα καλώδια που συνδέονται με 230V πρέπει να είναι άκαμπτα και η διατομή τους να μην είναι μικρότερη από 1,5 mm². Τα καλώδια που συνδέονται με 230V πρέπει να στερεωθούν στις αντίστοιχες επαφές. Τα καλώδια που συνδέονται με 230V δεν πρέπει να είναι: πιο λεπτά από τα καλώδια των μπουτών / 3- Βιδώστε τα καλώδια σταθερά. 4- Μην ενεργοποιείτε το διακόπτη τροφοδοσίας μέχρι να ολοκληρωθεί το βήμα καλωδίωσης.

**OUVERTURE / OPENING / APERTURA / AUSLÖSEN
ÖFFNENDE / ΑΝΟΙΓΜΑ / ABERTURA**

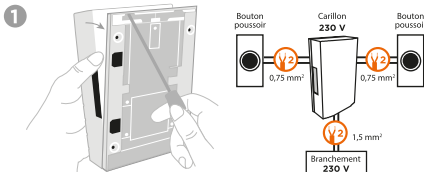

FR. Une fois le carillon ouvert, retirer le cache carton et la visserie
EN. Once opened, remove the carton shape and the screws
IT. Una volta aperto, rimuovere il cartone di protezione
ES. Una vez abierto, sacar el carton de protección y la tornillería
DE. Nach dem Öffnen, entfernen Sie den Kartonform und die Befestigungsschrauben
NL. Na het openen, verwijder kartonnen en bevestigingsschroef
GR. Εφόσον ανοίξει, αφαιρέστε το κάλυμμα και τις βίδες
PT. Assim que o carilhão estiver aberto, remova a embalagem de papelão e as ferragens

CÂBLAGE / WIRING / COLLEGAMENTO / CABLEADO / VERDRÄHTUNG / BEDRADING / ΚΑΛΩΔΙΣΗ / FIAÇÃO

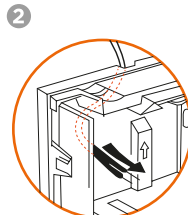

FR. Passage des câbles / **EN.** Cable passing
IT. Passaggi dei cavi / **ES.** Paso de los cables
DE. Kabelführung / **NL.** Doorvoering voor kabels
GR. Διοδός καλωδίων / (τις ζώνες μπουτών)
PT. Roteamento de cabo

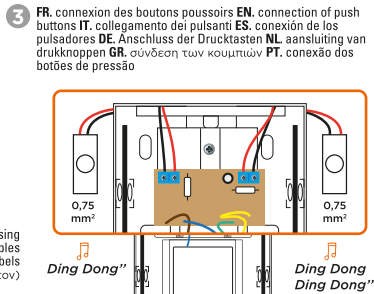

FR. connexion des boutons poussoirs **EN.** connection of push buttons **IT.** collegamento dei pulsanti **ES.** conexión de los pulsadores **DE.** Anschluss der Drucktasten **NL.** aansluiting van drukknoppen **GR.** σύνδεση των κουμπιών **PT.** conexão dos botões de pressão

4 FR. Connexion carillon / alimentation 230V / **EN.** Chime campanello / alimentazione 230V **ES.** Conexión timbre / alimentación 230V **DE.** Anschluss Glockenspiel / Stromversorgung 230V **NL.** Aansluiting carillon / 230V-voeding **GR.** Σύνδεση καριών / τροφοδοσία 230V **PT.** Ligação do carilhão / alimentação 230V

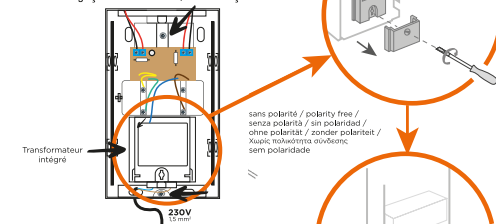

FR. Vérifier que l'installation ne comporte pas un transformateur entre le carillon et le 230V. **EN.** Check the electrical installation does not include a transformer between the chime and the 230V power supply. **IT.** Controllare l'impianto elettrico non include alcun trasformatore tra il campanello e l'alimentazione 230V. **ES.** Verificar que la instalación eléctrica no incluye ningún transformador entre el timbre y la alimentación 230V. **DE.** Überprüfen Sie die elektrische Installation enthält keinen Transformator zwischen dem Gong und der 230V Direkt-Versorgung. **NL.** Controleer de elektrische installatie heeft geen transformator tussen de deurbel en 230V voeding. **GR.** Ένση ηλεκτρική εγκατάσταση δεν πρέπει να υπάρχει μετασχηματιστής μεταξύ της παροχής 230V και των επαφών σύνδεσης. **PT.** Verifique se a instalação não inclui um transformador entre o carilhão e o 230V.

5 INSTALLATION / INSTALLING / INSTALLAZIONE / INSTALACIÓN / INSTALLATIE / ΕΓΚΑΤΑΣΤΑΣΗ / INSTALAÇÃO

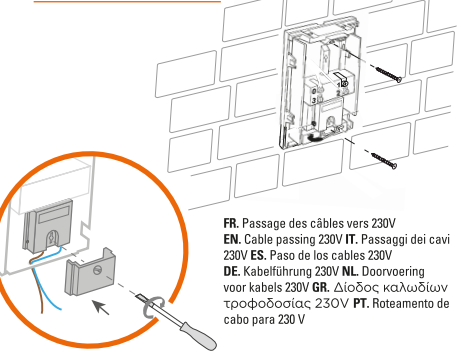

FR. Passage des câbles vers 230V
EN. Cable passing 230V
IT. Passaggi dei cavi 230V
ES. Paso de los cables 230V
DE. Kabelführung 230V
NL. Doorvoering voor kabels 230V
GR. Διοδός καλωδίων τροφοδοσίας 230V
PT. Roteamento de cabo para 230V

Le mode veille démarre immédiatement après avoir relâché le bouton-poussoir / Standby mode starts immediately after releasing the push button / La modalità standby si attiva immediatamente dopo aver rilasciato il pulsante. / El modo de espera se activa inmediatamente después de soltar el botón pulsador / Der Standby-Modus wird sofort nach Loslassen des Druckknopfes aktiviert / De stand-bymodus wordt onmiddellijk geactiveerd nadat u de drukknop hebt losgelaten / O modo de espera é ativado imediatamente após soltar o botão / Η λειτουργία αναμονής ενεργοποιείται αμέσως μετά την απελευθέρωση του κουμπιού

FR Conservez votre preuve d'achat pendant toute la durée de la garantie légale.

EN Keep your proof of purchase for the entire duration of the statutory warranty.

IT Conservate la prova d'acquisto per tutta la durata della garanzia legale.

ES Conserve su prueba de compra durante todo el periodo de vigencia de la garantía legal.

DE Bewahren Sie Ihren Kaufbeleg während der gesamten Dauer der gesetzlichen Gewährleistung auf.

NL Bewaar uw aankoopbewijs gedurende de gehele wettelijke garantieperiode.

PT Guarde o seu comprovativo de compra durante todo o período de vigência da garantia legal.

GR Φυλάξτε την απόδειξη αγοράς για όλη τη διάρκεια της νόμιμης εγγύησης.

FR En cas de besoin, vous pouvez prendre contact avec notre assistance technique au numéro ci-dessous. Notre équipe est de techniciens, basée en France, assure un conseil avisé et personnalisé.

0 892 350 490 Service 0,15 € / min + prix appel

Horaire du service, voir sur le site internet : scs-sentinel.com

IT I tecnici del servizio post-vendita sono disponibili al numero :

01119620971

ES Los técnicos del servicio posventa están disponibles al número siguiente:

937376105

AVERTISSEMENTS / WARNINGS / AVVERTIMENTO / ADVERTENCIA / WARNHINWEISE / OPMERKINGEN / AVISOS / ΠΡΟΕΙΔΟΠΟΙΗΣΕΙΣ

FR: Cette notice fait partie intégrante de votre produit, conservez-la soigneusement. Veuillez n'utiliser cet article que pour l'usage auquel il est destiné. Usage intérieur uniquement. L'appareil ne doit pas être exposé à des écoulements d'eau ou des éclaboussures ou à proximité d'une source de chaleur (radiateur). Aucun objet rempli de liquide tel que des vases ne doit être placé à proximité de l'appareil. Couper l'alimentation du produit avant tout entretien. Ne pas nettoyer les appareils avec des substances abrasives ou corrosives. Utiliser un simple chiffon doux. Ne laissez pas les enfants jouer avec le produit ou avec les emballages. **EN:** This manual is an integral part of your product. Keep it in a safe place for future reference. Use the equipment only for its intended purpose. Indoor use only. The appliance should not be exposed to dripping or splashing water. No objects filled with liquids, such as vases, should be placed near the appliance. Power down the product before every maintenance. Do not clean the appliance with abrasive or corrosive substances. Only use a soft cloth. Do not let children play with the product or with the packagings.

IT: Il manuale costituisce parte integrante del prodotto. Si consiglia di conservarla con cura per consultazioni future. Utilizzare l'articolo solo per l'uso previsto. Uso interno solo. L'apparecchio non deve essere esposto a gocce o spruzzi e nessun oggetto riempito con liquidi, come vasi, deve essere posto vicino il apparecchio. Togliere la corrente il prodotto prima tutto manutenzione. Non pulire con sostanze abrasive e corrosive. Utilizzare un semplice panno morbido. Non lasciare l'imballaggio a portata di bambini. Questo prodotto non è un giocattolo. Non è stato pertanto progettato per essere utilizzato da bambini. **ES:** Este manual forma parte del producto. Conserve para poder efectuar cualquier consulta posterior. Utilice el artículo únicamente para su finalidad prevista. Uso interior solamente. El aparato no debe estar expuesto a goteo o derrames de agua. Ningún objeto que contenga líquido, como por ejemplo vasijas, deben colocarse cerca del aparato. Cortar la energía del producto antes todo mantenimiento. No limpie el producto con sustancias abrasivas o corrosivas. Utilice un simple paño suave. Asegúrese de que los niños no jueguen con el producto or con el embalaje. **DE:** Diese Anleitung ist ein Integraler Bestandteil ihres Produktes. Bewahren Sie sie für eine spätere Einsicht sorgfältig. Verwendung in Innenräumen nur. Türgang. Bitte benutzen Sie den Artikel nur zu dem vorgesehenen Zweck. Schützen Sie das Gerät vor tropfenden oder spritzenden Flüssigkeiten, und stellen Sie keine mit Flüssigkeiten gefüllten Gegenstände (z. B. Vasen) neben das Gerät. Die Ernährung schneiden das Produkt des Netzes aus Vor jeder Wartung. Das Produkt nicht mit kratzenden oder korrosiven Substanzen reinigen. Zum Reinigen einen weichen Lappen nehmen. Lassen Sie Kinder nicht mit dem Produkt oder mit dem Verpackung spielen. Für die Dauer dieser Garantie muss ein Kaufbeleg aufbewahrt werden. **NL:** Lees de veiligheidsvoorschriften voordat u de installatie of het gebruik van het product. Bewaar deze instructies voor toekomstig gebruik. Gebruik binnenshuis alleen deurbel. Deze apparaat mag niet worden blootgesteld aan druppels of spatten. Geen objecten gevuld met vloeistoffen, zoals vazen, worden geplaatst op of in de buurt van het apparaat. Snijd het voedsel het product van het netwerk voordat er enige onderhouds. Gebruik het product niet schoon met schurende of bijtende stoffen. Gebruik een eenvoudig doek. Bij het installeren van uw product, laat de verpakking buiten het bereik van kinderen. Dit product is geen speelgoed. Het was niet ontworpen om te worden gebruikt door kinderen. **PT:** Este manual é parte integrante do seu produto, guarde-o com cuidado. Use este item apenas para o fim a que se destina. Uso interno somente. O dispositivo não deve ser exposto a goteiras ou respingos de água ou próximo a uma fonte de calor (radiador). Nenhum objeto com líquido, como vasos, deve ser colocado próximo ao dispositivo. Desligue o produto antes de qualquer manutenção. Não limpe os dispositivos com substâncias abrasivas ou corrosivas. Use um pano macio simples. Não deixe as crianças brincar com o produto ou com a embalagem. **GR:** Το εγχειρίδιο αυτό αποτελεί τμήμα του προϊόντος που προόριζοτε. Κρατήστε το σε ασφαλές μέρος, για μελλοντική χρήση. Χρησιμοποιείτε το προϊόν μόνο για την χρήση που καθορίζει ο κατασκευαστής. Για εσωτερική χρήση μόνο. Η συσκευή δεν πρέπει να εκτίθεται σε νερό ή να τοποθετείτε δίπλα σε πηγή θερμότητας (πχ καλοριφέρ) όπως και σε αντικείμενα γεμάτα με υγρά (ανθοδοχεία). Διακόψτε την παροχή ρεύματος πριν από την τοποθέτηση ή κάθε συντήρηση. Μην καθαρίζετε τη συσκευή με λειαντικές ή διαβρωτικές ουσίες. Χρησιμοποιείτε μόνο ένα μαλακό πανί. Μην αφήνετε τα παιδιά να παίζουν με το προϊόν ή με τις συσκευασίες.

FR: Ne jetez pas les appareils hors d'usage avec les ordures ménagères. Les substances dangereuses qu'ils sont susceptibles de contenir peuvent nuire à la santé et à l'environnement. Faites reprendre ces appareils par votre distributeur ou utilisez les moyens de collecte sélective mis à votre disposition par votre commune. **EN:** Don't throw order products with the household waste (garbage). The dangerous substances that they are likely to include may harm health or the environment. Make your retailer take back these products or use the selective collect of garbage proposed by your city. **IT:** Non gettare le apparecchiature fuori uso insieme ai rifiuti domestici. Le sostanze dannose contenute in esse possono nuocere alla salute dell'ambiente. Restituire questo materiale al distributore o utilizzare la raccolta differenziata organizzata dal comune. **ES:** No tire los aparatos inservibles con los residuos domésticos, ya que las sustancias peligrosas que pueden contener pueden perjudicar a la salud y al medio ambiente. Pídale a su distribuidor que los recupere o utilice los medios de recogida selectiva puestos a su disposición por el ayuntamiento. **DE:** Verbrauchte mehr benutzte Geräte sind Sondermüll. Sie enthalten möglicherweise gesundheits- und umweltschädliche Substanzen. Geben Sie alte Geräte zur fachgerechten Entsorgung beim Gerätehändler ab bzw. benutzen Sie die örtlichen Recyclinghöfe. **NL:** De lege oude apparaten niet met het huisvuil meegeven: deze kunnen gevaarlijke stoffen bevatten die de gezondheid en het milieu schaden. De oude apparaten door uw distributeur laten innemen of de gescheiden vuilinzameling van uw gemeente gebruiken. **PT:** Não deite fora o aparelho junto com o lixo comum. As substâncias perigosas que ele possa conter podem ser prejudiciais à saúde e ao ambiente. Utilize os serviços de recolha seletiva disponíveis na sua localidade ou distribuidor. **GR:** Μην πετάτε τις μηχανήρες (αφώρα) μοντέλα που απαιτούν μεταρρίξη ή τα υπόλοιπα υλικά του προϊόντος με τα οικιακά απορρίμματα (σκουπίδια) αλλά στα ειδικά καθορισμένα σημεία περισυλλογής υλικών για ανακύκλωση.

■