

# AirVisio 200

## Interphone vidéo

sans fil

PVS0009

AirVisio 200



200 m  
en champ libre



Installation  
facile sans fil



110°  
Grand angle  
de vue



REC  
Fonction  
enregistrement



3 mélodies



Gâche  
ou portail



Alarme anti-  
arrachement

# SOMMAIRE

A- Précautions d'utilisation.....	3
B- Descriptif.....	3
C- Câblage / Installation.....	4
D- Utilisation.....	10
E- Réglages.....	11
F- Caractéristiques techniques.....	17
G- Assistance technique.....	17
H- Garantie.....	18
I- Avertissements.....	18
J- Déclaration de conformité.....	18

## A- PRÉCAUTIONS D'UTILISATION

Ce manuel fait partie intégrante de votre produit. Ces instructions sont pour votre sécurité. Lisez-les attentivement avant utilisation et conservez-les pour une consultation ultérieure. Choisir un emplacement approprié. S'assurer qu'aucun élément ne gêne à l'insertion des chevilles et des vis dans le mur. Ne pas brancher votre alimentation tant que votre installation n'est pas terminée et contrôlée. La mise en œuvre, les connexions électriques et les réglages doivent être effectués dans les règles de l'art par une personne qualifiée et spécialisée. Le bloc d'alimentation doit être installé dans un lieu sec. Vérifier que ce produit est utilisé uniquement pour l'usage auquel il est destiné.

La fonction de ce visiophone est d'identifier un visiteur, il ne doit pas être utilisé pour la surveillance de la rue. L'utilisation de cette installation doit se faire dans le respect de la Loi n° 78-17 du 6 janvier 1978 relative à l'informatique, aux fichiers et aux libertés. Il appartient à l'acheteur de se renseigner auprès de la CNIL en cas de questionnement sur les conditions et les autorisations administratives nécessaires en cas d'usage en dehors d'un cadre strictement personnel. SCS Sentinel ne pourra être tenu responsable en cas d'utilisation de ce produit en dehors des lois et réglementations en vigueur.

## B- DESCRIPTIF

### B1- Contenu du kit / Dimensions

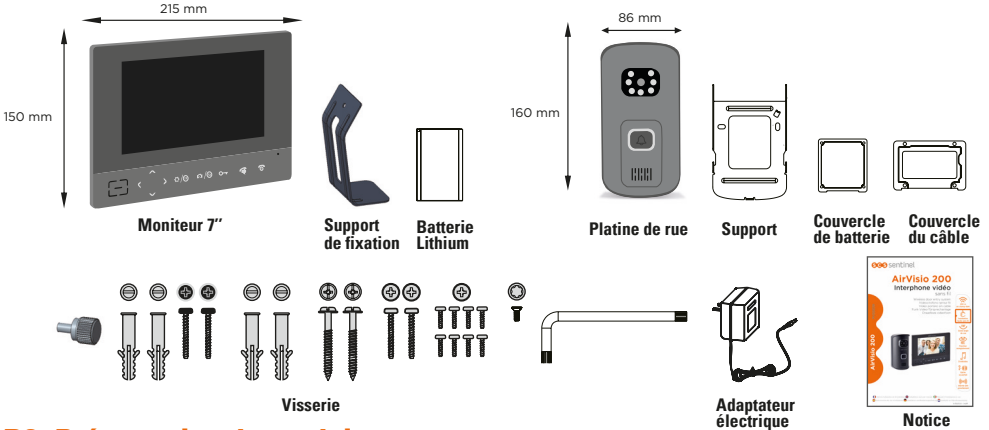

### B2- Présentation du produit

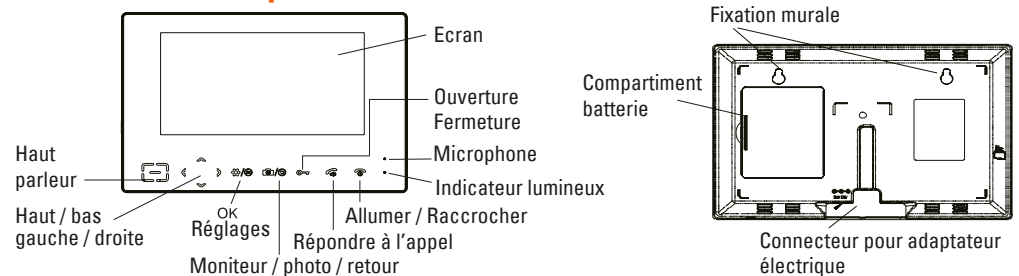

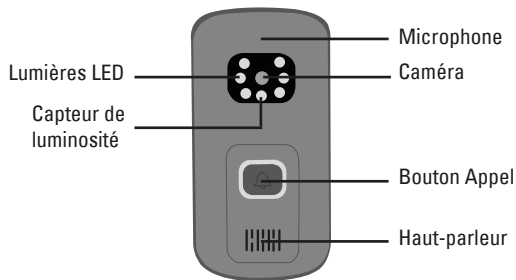

## C- CÂBLAGE / INSTALLATION

Avant de fixer définitivement votre platine et votre moniteur, testez votre produit. (page 8)

### C1- Installation moniteur

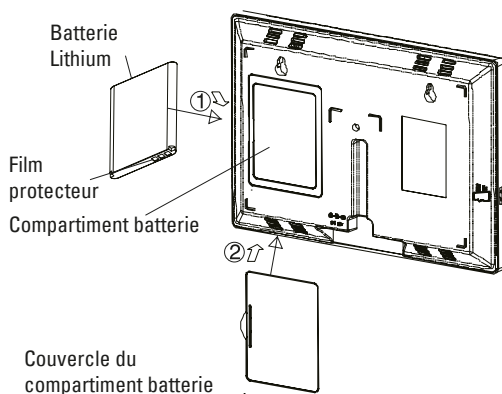

Avant la première utilisation, retirez le film protecteur pour activer la batterie.

Si la batterie ne récupère pas totalement sa capacité de stockage après rechargement, il sera nécessaire de la changer. Quand vous remplacez la batterie, assurez-vous de la bonne qualité de la batterie lithium rechargeable. Ne jamais utiliser de batterie alcaline.

#### Chargement du moniteur

Avant la première utilisation, le moniteur intérieur doit être rechargé pendant 5 heures.

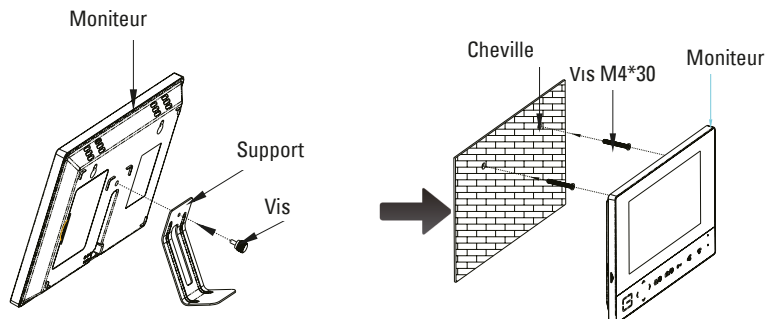

## C2- Installation platine de rue

### OPTION 1 : alimentation par piles

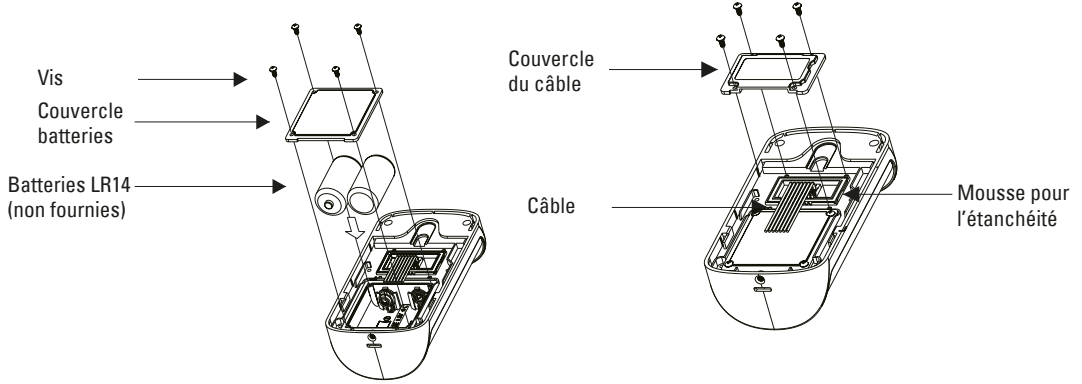

### OPTION 2 ET 3 : alimentation électrique

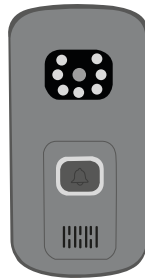
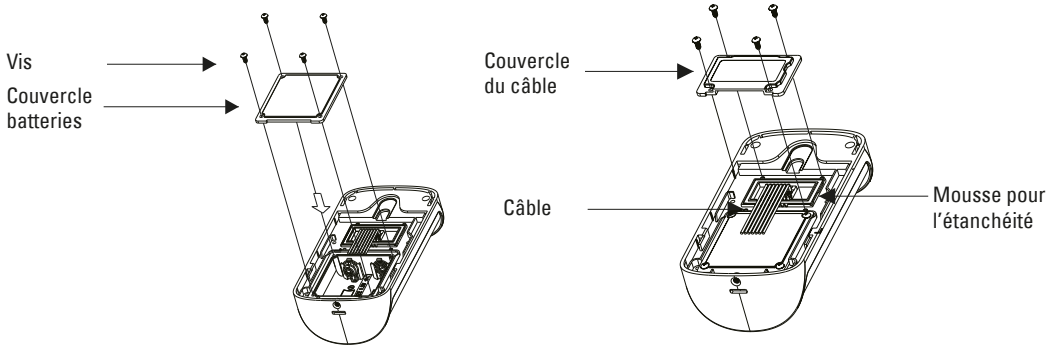

Transformateur d'alimentation 12V DC (non fourni)

## C3- Schéma de câblage

Avant de procéder au câblage, veuillez dénuder vos câbles sur 5 mm.  
A l'aide d'un tournevis, enfoncez la touche orange du bornier.  
Introduisez le fil dénudé dans le trou et relâchez la touche orange.  
Vérifiez que le câble soit bien en place.

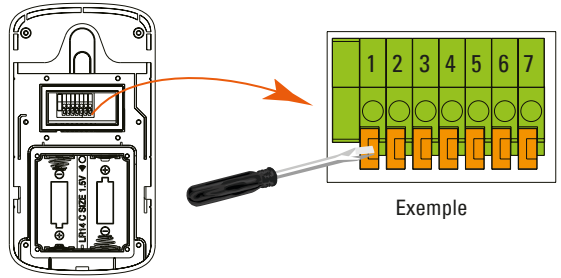

### OPTION 1 : alimentation par piles - ouverture portail uniquement

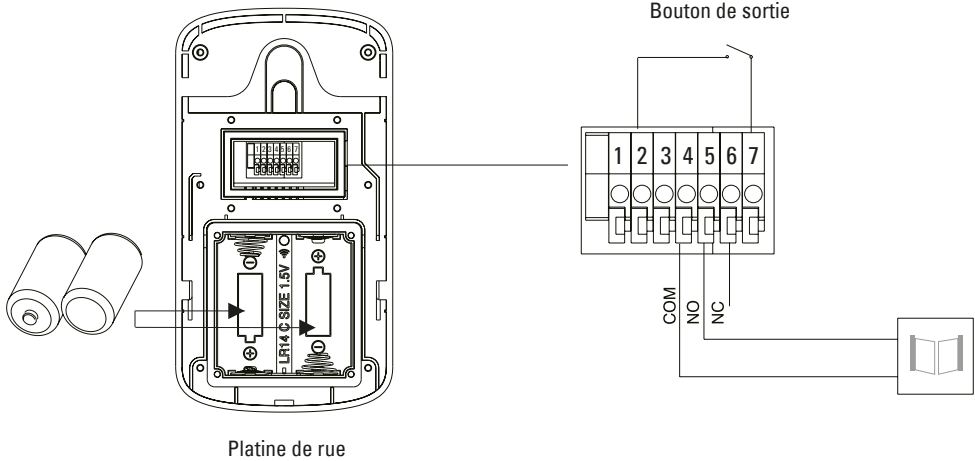

### OPTION 2 : alimentation électrique - ouverture serrure

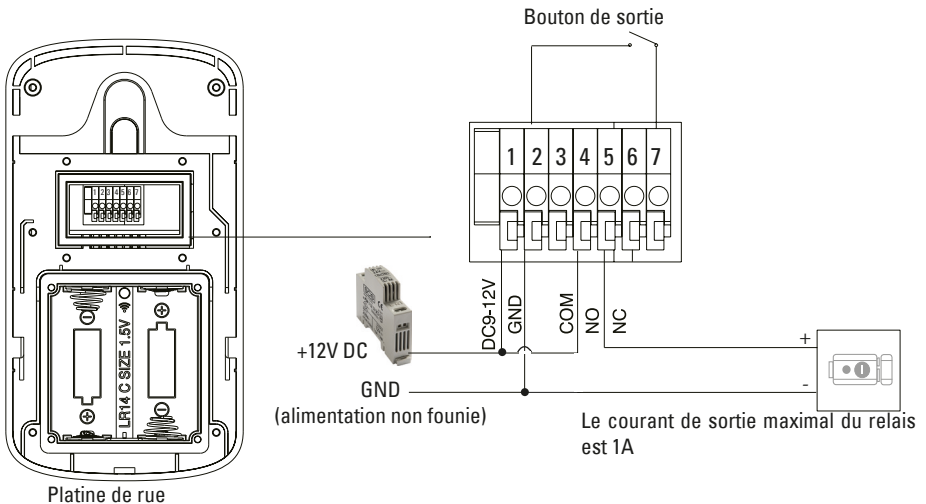

### OPTION 3 : alimentation électrique - ouverture portail

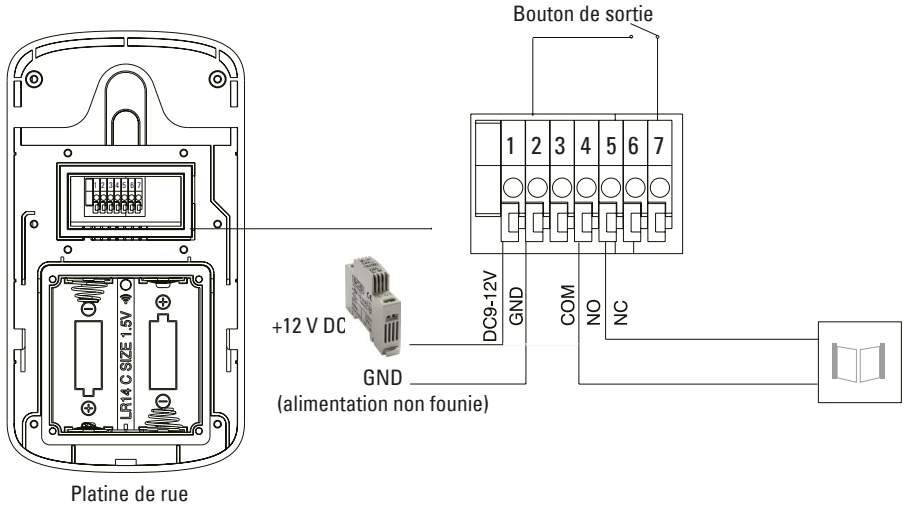

Veuillez utiliser une section de câble inférieure ou égale à 1 mm<sup>2</sup>.  
 La platine de rue peut être alimentée par les batteries OU par alimentation électrique (non fournie).  
 Ne pas utiliser les batteries et l'alimentation électrique en même temps.  
 Bouton de sortie (option) : il permet d'activer la gâche ou le portail

### Installation de la platine de rue

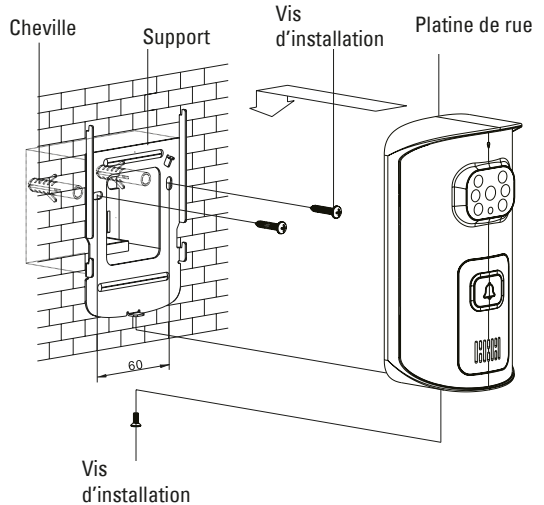
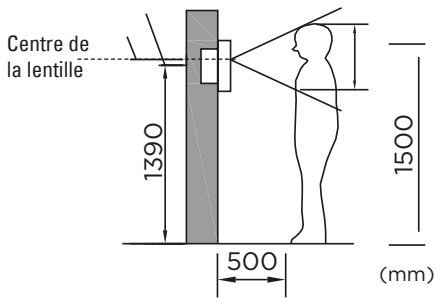

# 1. UNE FOIS L'INTERPHONE ALIMENTÉ, TESTEZ SON FONCTIONNEMENT



Placez la platine de rue et le moniteur proche l'un de l'autre.

✓ Appuyez sur la platine de rue, si le moniteur sonne, votre appareil est en service!  
Vous pouvez passer à la vérification 2.

✗ Si votre appareil ne sonne pas, procédez à l'appairage entre le moniteur et la platine de rue, page 15.

# 2. TESTEZ LE PRODUIT DANS SON ENVIRONNEMENT

Attention la distance de 200 m est dite «en champ libre», c'est-à-dire sans obstacle.

Les barbelés, la porte d'entrée, les murs, le pilier, les arbres ainsi que l'activité électromagnétique à proximité (lignes électriques, téléphonie) peuvent sérieusement affaiblir le signal.

✓ Si le moniteur sonne dans l'environnement testé, procédez à l'installation.

✗ S'il ne sonne pas, changez l'emplacement de la platine et/ou du moniteur jusqu'à trouver la configuration idéale.

Afin d'assurer une bonne communication entre la platine de rue et le moniteur, respectez les points suivants :

1. L'installation sous un porche ou un lieu couvert est recommandée. Évitez que la lentille de la caméra ne soit en contact direct avec les rayons du soleil. Ne pas placer directement la platine de rue sur une porte de sécurité en métal, (le métal fera barrière au signal). La platine de rue peut être installée sur un mur à proximité.
2. Réduisez les obstacles entre la platine de rue et le moniteur intérieur. Les obstacles affaibliront le signal. Dans le cas où il y a une obstruction inévitable qui affecte la transmission, réduisez la distance entre l'émetteur et le transmetteur.

## Portée en champ libre

200 m

100%	Champ libre
80%	Bois, verre
60-70%	Cloison placoplâtre
50-70%	Pierre
20-50%	Béton
<10%	Métal

Exemple d'installation

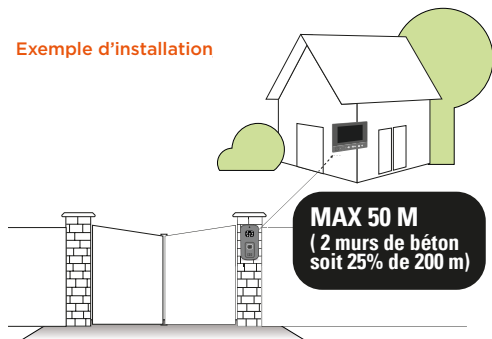

3. Ne pas mettre d'autres produits de même fréquence tel qu'un routeur, appareil bluetooth, TV, ordinateur et four micro-onde près de votre moniteur, afin d'éviter les interférences et de réduire ainsi la distance de communication. Quand la platine de rue est en communication avec le moniteur, si une personne se trouve entre les deux appareils, la communication sera moins fluide. Quand la platine de rue est en communication avec le moniteur intérieur, le moniteur ne doit pas être placé en position basse ou dans un coin.

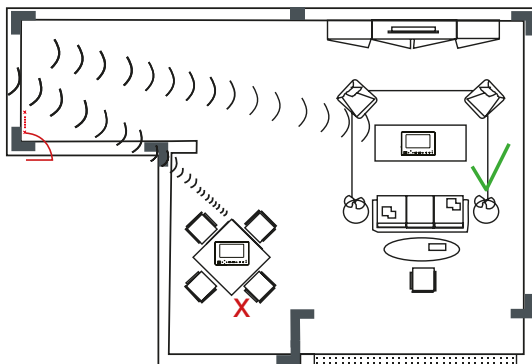

Placez le moniteur en hauteur en évitant les obstructions tels que les murs, les micro-ondes et le Wi-Fi.





# D- UTILISATION

## D1- Alarme

Si quelqu'un arrache la platine de rue de son support, une alarme retentira sur la platine de rue et le moniteur. Dans ce cas précis, le bouton d'appel de la platine de rue ne fonctionnera plus. Appuyer sur  ou  sur le moniteur pour éteindre l'alarme.

L'alarme peut sonner pendant 5 minutes maximum.

## D2- Appel depuis la platine de rue





## APPEL MANQUÉ



 Appuyez sur la touche Réglages pour voir les photos dans le menu «photo». Le symbole «appel manqué» s'effacera.

La conversation peut durer jusqu'à 45 secondes. Après 45 secondes, l'appel se terminera automatiquement.

## D3- Photos

1. Si vous appuyez sur  pendant la conversation, la caméra prendra une photo du visiteur (enregistrement jusqu'à 100 photos).
2. Vous avez accès de chez vous à la vue extérieure de votre maison en appuyant sur l'icône  Uniquement si la platine de rue est alimentée par transformateur 12V DC.

## D4- Rétroéclairage du bouton d'appel

1. Si la platine de rue est alimentée en 12V DC, le rétroéclairage est actif.
2. Si la platine de rue est alimentée sur batteries, le rétroéclairage est inactif.
3. Dans les modes «enregistrement», «appel», «alarme», «surveillance» et «intercommunication», le rétroéclairage est actif.

## E- RÉGLAGES

### Mise en tension





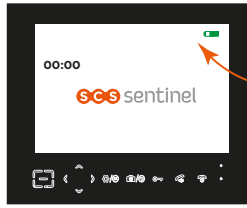

1 Appuyer et maintenir la touche pour allumer le moniteur.

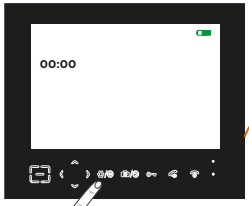









Quand la batterie est insuffisante, le symbole  apparaît sur l'écran et une alerte sonore vous avertit. Le moniteur s'éteint automatiquement. Vous devez recharger les batteries.



Appuyer sur cette touche pour entrer dans les différents réglages.

-  Volume
-  Luminosité
-  Tonalité
-  Sonnerie

-  Langue
-  Fond écran
-  Inscip
-  Version

-  Conf photo
-  Photos
-  Date et heure
-  Conf platine de rue

-  Conf Vidéo
-  Vidéos
-  Réin.

## Volume

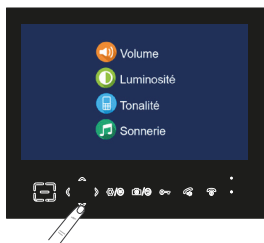

Appuyer sur les flèches pour choisir le menu «Volume». Puis appuyer sur 

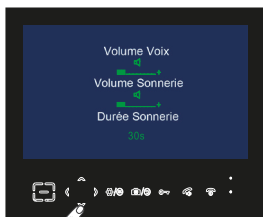

Appuyer sur les flèches pour choisir le volume de la voix, de la mélodie & de la durée de la sonnerie.

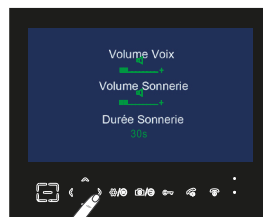



Appuyer à gauche ou à droite pour ajuster le volume de la voix, le volume et la durée de la sonnerie (1-60 secondes). Puis appuyer sur 

### Mode silencieux

Si la durée de la sonnerie est de 0 seconde, le moniteur est en mode silencieux. Appuyer sur  pour confirmer les réglages et retourner au menu précédent.

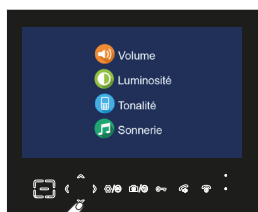
## Luminosité



Appuyer sur les flèches pour choisir le menu «Luminosité». Puis appuyer sur 

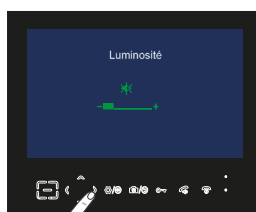

Appuyer à gauche ou à droite pour ajuster la luminosité. Puis appuyer sur 

Appuyez sur  pour confirmer les réglages et retourner au menu précédent.

## Tonalité des touches

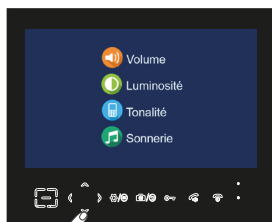

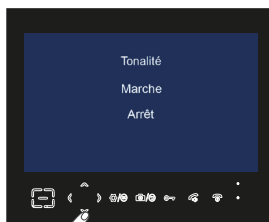

Appuyer sur les flèches pour choisir le menu «Tonalité». Puis appuyer sur 

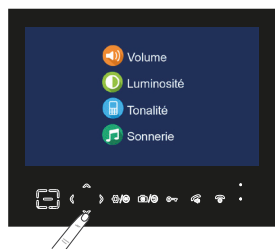

Appuyer sur les flèches et choisir marche ou arrêt pour activer ou non cette fonction. Puis appuyer sur 

## Sonnerie



Appuyer sur les flèches pour choisir le menu «Sonnerie». Puis appuyer sur 



3 choix possibles. Appuyer sur les flèches pour sélectionner la sonnerie. Puis appuyer sur 

Appuyez sur  pour confirmer les réglages et retourner au menu précédent.

## Configuration photos

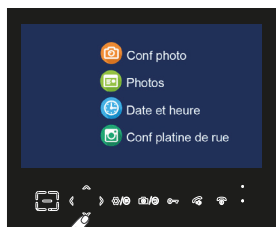

Appuyer sur les flèches pour choisir le menu «Config. Photos». Puis appuyer sur 

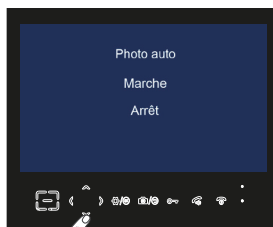

Appuyer sur les flèches et choisir marche ou arrêt pour activer ou non cette fonction. Puis appuyer sur 

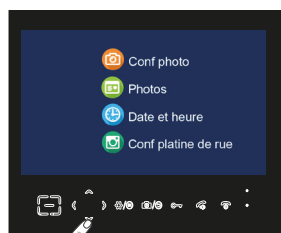

Si la fonction «photo auto» est activée, le moniteur enregistre automatiquement une photo du visiteur quand celui-ci appuiera sur le bouton d'appel. Appuyez sur  pour confirmer les réglages et retourner au menu précédent.

## Photos (suppression des photos enregistrées)



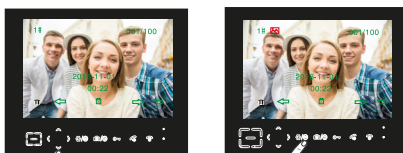

Appuyer sur les flèches pour choisir le menu «Photos». Puis appuyer sur 



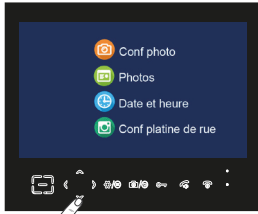

Appuyer à gauche ou à droite pour choisir la photo. Appuyer sur  pour supprimer une photo. Appuyer sur  pour supprimer toutes les photos. Appuyer sur  pour retourner au menu précédent.

## Date & Heure

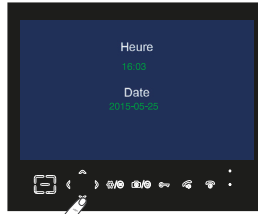

Appuyer sur les flèches pour choisir le menu «Date et Heure». Puis appuyer sur 



Appuyer sur les flèches pour ajuster la date et l'heure. Puis appuyer sur 

La date et l'heure doivent être réglées préalablement pour que l'heure indiquée sur le moniteur soit correcte.

Si vous remplacez la batterie, la date et l'heure doivent être re-réglée. L'ordre est le suivant : Heure-minute-jour-mois-année.

## Configuration de la platine de rue

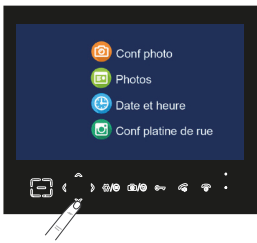

Appuyer sur les flèches pour choisir le menu «Conf. platine de rue». Puis appuyer sur 



Appuyer sur les flèches pour choisir le volume, la durée de la sonnerie & le temps d'ouverture du portail. Puis appuyer sur 



Appuyer à gauche ou à droite pour ajuster le volume, la durée de la sonnerie (1-15 secondes) & le temps d'ouverture (1-9 secondes). Puis appuyer sur 

Si la durée de la sonnerie est de 0 seconde, la platine de rue ne sonne pas lorsque le visiteur appuie sur le bouton d'appel.

## Choix langues

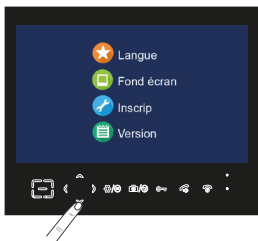

Appuyer sur les flèches pour choisir le menu «Langue». Puis appuyer sur 



Appuyer sur les flèches pour choisir la langue. Puis appuyer sur 

## Fond d'écran

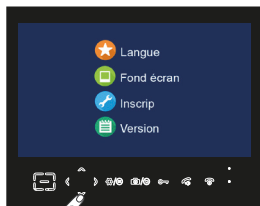

Appuyer sur les flèches pour choisir le menu «Fond d'écran».  
Puis appuyer sur

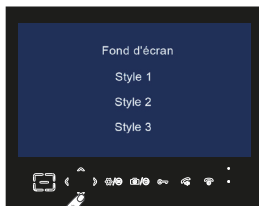

Appuyer sur les flèches pour choisir le fond d'écran.  
Puis appuyer sur

## Version

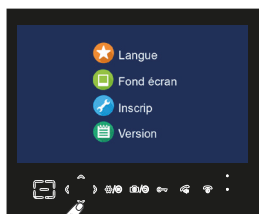

Appuyer sur les flèches pour choisir le menu «Version».  
Puis appuyer sur

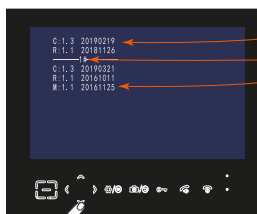

Appuyer sur les flèches pour vérifier la version.  
Puis appuyer sur

Moniteur  
Version N°  
Platine de  
rue  
Version N°  
«1» fait référence à la 1ere version de la platine de rue enregistrée sur le moniteur

## Configuration de la vidéo

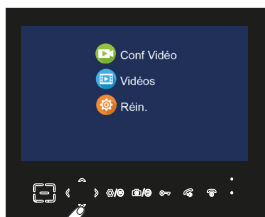

Appuyer sur les flèches pour choisir le menu «Conf. Vidéo».  
Puis appuyer sur

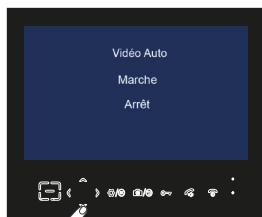

Appuyer sur les flèches pour choisir Marche ou Arrêt pour activer ou non cette fonction.  
Puis appuyer sur

Si la fonction «video auto» est activée, le moniteur enregistre automatiquement une vidéo du visiteur quand celui-ci appuie sur le bouton d'appel.  
Appuyer sur pour confirmer les réglages et retourner au menu précédent.

## Vidéo

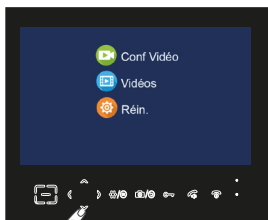



Appuyer sur les flèches pour choisir le menu «Vidéo».  
Puis appuyer sur



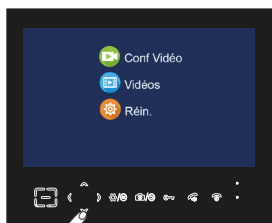

Appuyer à gauche ou à droite pour choisir la vidéo.  
Appuyer sur pour supprimer une vidéo.  
Appuyer sur pour supprimer toutes les vidéos.  
Appuyer sur pour retourner au menu précédent.

## Réinitialisation

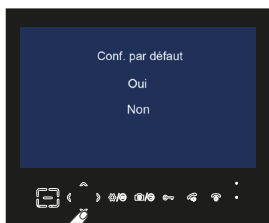

Appuyer sur les flèches pour choisir le menu «Réinitialisation». Puis appuyer sur 



Appuyer sur les flèches et choisir OUI pour confirmer ou NON pour annuler. Puis appuyer sur 

Si vous réinitialisez le moniteur, les paramètres usine se remettront par défaut.

## Appairage



L'appairage n'est pas nécessaire lors de la première installation. Celui-ci est déjà appairé sortie d'usine.

1

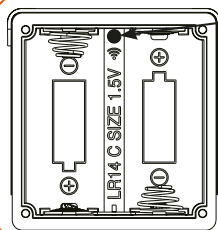
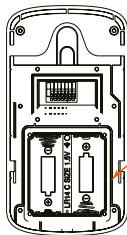

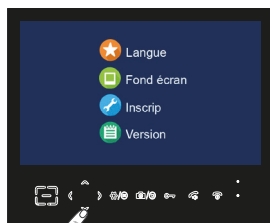

Appuyez sur le bouton au dos de la platine de rue avec une pointe pendant 5 secondes jusqu'à l'émission d'un bip. Le bouton d'appel va clignoter en bleu pendant 1 minute.

2 À faire pendant que le bouton d'appel clignote en bleu :

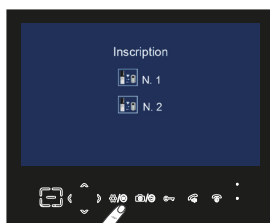

Appuyer sur les flèches pour choisir le menu «Inscription». Puis appuyer sur 



Appuyer sur 

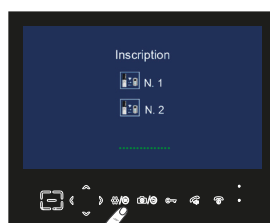

Des petits points verts doivent apparaître sur l'écran.

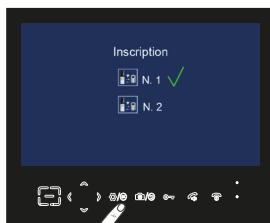

Appairage réussi



## F- CARACTÉRISTIQUES TECHNIQUES

<b>Moniteur</b>	Alimentation	12V DC 0.5A
	Batterie	3.7V 2500mAh
	Ecran	7" LCD
	Capacité mémoire (photos)	8 Mo
	Capacité mémoire externe (photos ou vidéos)	32 Go (max) avec carte SD (carte type TF)
	Autonomie maxi (en veille)	12 heures

DAS tronc : 1,366 W/kg

Le débit d'absorption spécifique (DAS) quantifie l'exposition de l'utilisateur aux ondes électromagnétiques de l'équipement concerné. Le DAS maximal autorisé est de 2W/kg pour la tête et le tronc et de 4W/kg pour les membres.

<b>Platine de rue</b>	Materiau	ABS
	Angle de vue	110°
	Vision nocturne	6 LED
	Température de fonctionnement	-20°C - +55°C
	Indice de protection	IP65
	Fréquence de fonctionnement	2415 MHz - 2475 MHz
	Puissance maximale d'émission	<20 dBm

### Adaptateur électrique

Référence du modèle	XH-1200-0500LG
Tension d'entrée	100-240V AC
Fréquence du CA d'entrée	50/60Hz
Tension de sortie	12V DC
Courant de sortie	0.5A
Puissance de sortie	6W
Rendement moyen en mode actif	80.32%
Consommation électrique hors charge	0.068W

## G- ASSISTANCE TECHNIQUE

Problème rencontré	Solutions
La platine ne déclenche aucune sonnerie sur le moniteur.	<ol style="list-style-type: none"><li>1- Le moniteur est-il allumé ?</li><li>2- Vérifiez si la platine de rue n'est pas trop éloignée de l'écran, voir tableau récapitulatif de portée (La prendre dans les mains et se rapprocher du moniteur puis appeler).</li><li>3- Vérifiez l'état des piles (Avec des piles faibles une sonnerie est déclenchée sur la platine de rue mais pas sur le moniteur).</li><li>4- Utilisez vous bien des piles classiques dites "NON RECHARGEABLES"? (L'utilisation de piles rechargeables n'est pas possible sur cet équipement)</li><li>5- Veuillez refaire l'appairage des éléments (Menu "INSCRIP").</li></ol>



Le retour de son ou de vidéo est mauvais ou inexistant.	<ol style="list-style-type: none"> <li>1- Veuillez remplacer les piles, en cas de piles faibles il peut y avoir des problèmes de transmission audio/vidéo.</li> <li>2- L'orifice du micro est-il obstrué ? Le micro est situé en partie haute de la platine de rue.</li> <li>3- Vérifiez si la platine de rue n'est pas trop éloignée de l'écran, voir tableau récapitulatif de portée (La prendre dans les mains et se rapprocher du moniteur puis appeler).</li> </ol>
L'autonomie du moniteur semble faible.	<ol style="list-style-type: none"> <li>1- L'opercule de protection de la batterie a-t-il bien été retiré ?</li> <li>2- Est-ce que le voyant bleu de charge est allumé lorsque le moniteur est en charge ? (Ce voyant se situe en bas à droite sous l'écran).</li> <li>3- L'appareil est-il chargé régulièrement ? (Le moniteur a une autonomie en veille de 12h maximum).</li> </ol>

## Conseils d'expert

En cas de besoin, vous pouvez prendre contact avec nos experts au numéro ci-dessous.

Notre équipe de techniciens et de techniciennes, basée en France, assure un conseil avisé et personnalisé.



**0 892 350 490**

Service 0,15 € / min  
+ prix appel

Horaire du service, voir sur le site internet : [scs-sentinel.com/contact](http://scs-sentinel.com/contact)

Nous vous demandons au préalable de relever la référence de votre matériel sur la notice ou l'emballage de votre produit.

Nous vous conseillons également de brancher votre matériel « en fils volants » sur une table après avoir démonté les éléments.

## Chat' en ligne



### Une question ?

Pour une réponse personnalisée, utilisez notre chat' en ligne sur notre site web

[www.scs-sentinel.com](http://www.scs-sentinel.com)

## H- GARANTIE



SCS Sentinel accorde à ce produit une garantie supérieure à la durée légale, en gage de qualité et de fiabilité.

**Il est impératif de garder une preuve d'achat durant toute la période de garantie.**

Conservez soigneusement le code-barre ainsi que votre justificatif d'achat, il vous sera demandé pour faire jouer la garantie.

# I- AVERTISSEMENTS

- Garder une distance minimale (10 cm) autour de l'appareil pour une aération suffisante.
- Ne pas gêner l'aération par l'obstruction des ouvertures d'aération par des objets tels que journaux, nappes, rideaux, etc.
- Ne pas approcher l'appareil de flammes nues, telles que des bougies allumées.
- Le fonctionnement normal du produit peut être perturbé par une forte interférence électromagnétique.
- Cet équipement est destiné à un usage privé uniquement.
- L'appareil ne doit pas être exposé à des égouttements d'eau ou des éclaboussures. Aucun objet rempli de liquide tel que des vases ne doit être placé sur l'appareil.
- La prise du réseau d'alimentation doit demeurer aisément accessible. Elle est utilisée comme dispositif de déconnexion.
- Le moniteur et l'adaptateur doivent être utilisés en intérieur.
- Effectuer tous les branchements entre les éléments avant d'alimenter le kit.
- Ne brancher votre appareil qu'avec l'adaptateur fourni.
- Les éléments étant composés d'électronique, ils sont à manipuler avec précaution.
- Ne pas boucher le microphone de la platine de rue et du moniteur.
- Lors de l'installation de votre produit, ne pas laisser les emballages à la portée des enfants ou des animaux. Ils représentent une source potentielle de danger.
- Ce produit n'est pas un jouet. Il n'a pas été conçu pour être utilisé par des enfants.



Avant tout entretien, débrancher vos appareils. Ne pas nettoyer le produit avec des solvants, des substances abrasives ou corrosives. Utiliser un simple chiffon doux pour nettoyer l'écran du moniteur. Ne rien vaporiser sur le produit.



Assurez-vous de la bonne maintenance de votre produit et vérifiez fréquemment l'installation pour déceler tout signe d'usure. N'utilisez pas l'appareil si une réparation ou un réglage est nécessaire. Faites appel à du personnel qualifié.



Ne jetez pas les appareils et les batteries hors d'usage avec les ordures ménagères. Les substances dangereuses qu'ils sont susceptibles de contenir peuvent nuire à la santé et à l'environnement. Utilisez les moyens de collectes sélectives mis à votre disposition par votre commune ou votre distributeur.



FR

Cet appareil,  
ses accessoires,  
et batterie  
se recyclent

À DÉPOSER  
EN MAGASIN



OU

À DÉPOSER  
EN DÉCHÈTERIE



Points de collecte sur [www.quefairedemesdechets.fr](http://www.quefairedemesdechets.fr)  
Privilégiez la réparation ou le don de votre appareil !



— Courant continu



Modèle de classe II

IP 65 : L'unité extérieure est protégée contre la poussière et contre les jets d'eau de toutes les directions à la lance.

# J- DÉCLARATION DE CONFORMITÉ

Par la présente, SCS Sentinel déclare que ce produit est conforme aux exigences essentielles et autres dispositions pertinentes de la directive 2014/53/UE. La déclaration de conformité peut être consultée sur le site : [www.scs-sentinel.com/downloads](http://www.scs-sentinel.com/downloads)

Toutes les infos sur :  
**[www.scs-sentinel.com](http://www.scs-sentinel.com)**



**SCS** sentinel

110, rue Pierre-Gilles de Gennes  
49300 Cholet - France